

P4522

GB	Rechargeable LED Lantern
CZ	Nabíjecí LED svítlna
SK	Nabíjacie LED svietidlo
PL	Latarka akumulatorowa LED
HU	Újratölthető LED-es lámpa
SI	Polnilna LED svetilka
RS HR BA	LED svjetiljka s mogućnošću ponovnog punjenja
DE	LED-Akku-Handlampe
UA	Зарядний світлодіодний ліхтарик
RO	Lanternă LED reîncărcabilă
LT	Įkraunamas LED žibintas
LV	Uzlādējama LED lampa



GB Rechargeable LED Lantern



Specifications

The rechargeable lantern is resistant to rough conditions thanks to IP54, IK07 protection (dust, dirt, water, impact) and is therefore suitable for car repair shops, technicians, handymen, as well as for use in the car. The lantern is fitted with a powerful 5 W SMD LED (up to 500 lm). 1 W UV LED (395 nm) is used for easy detection of fluid leaks from car air-conditioning. The lantern's body can be rotated by 90° and is fitted with 2 powerful magnets and an anti-slip rubber band. The lantern is also equipped with an extendible hook which can be fully rotated 360° as well as a clip for hanging the lantern on the belt. The lantern can remain lit continuously when fully charged for approximately 5 hours when using the SMD LED. The range for SMD LED is 30 m. The lantern can be charged, or recharged, from a 100–240 V~, 50/60 Hz network or from a car socket with 12/24 V=. The lantern can be used while the accumulator is recharging.

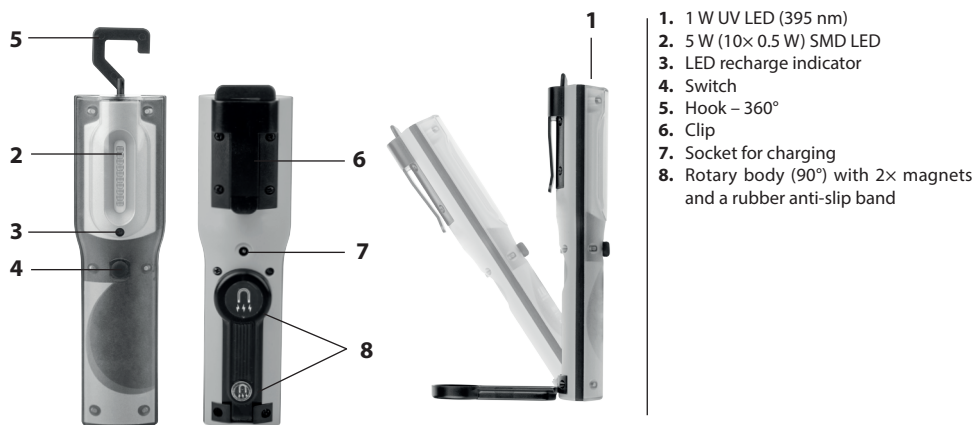

1. 1 W UV LED (395 nm)
2. 5 W (10x 0.5 W) SMD LED
3. LED recharge indicator
4. Switch
5. Hook – 360°
6. Clip
7. Socket for charging
8. Rotary body (90°) with 2x magnets and a rubber anti-slip band

Specifications:

Light source	5 W (10x 0.5 W) SMD LED (500 lm) + 1 W UV LED (395 nm)
Accumulator pack	Li-Ion 18650 – 3.7 V _{nom} / 4 400 mAh
Network power supply	type TEKA006-0501000EUU; input: 100–240 V~ 50/60 Hz, max. 0.3 A output: 5 V= / 1 000 mA
Recharging from car	12/24 V=
Power source for car adapter, input:	12/24 V=, output: 5 V= / 1 000 mA
Lantern operating temperature	-5 °C to +45 °C
Temperature for lantern charging	5 °C to +45 °C
Lantern size	38 x 56 x 211 mm
Lantern weight	345 g (lantern + AC/DC power supply + car adapter)

Recharging the Accumulator

The lantern must be charged before first use or if the lamp does light up anymore. **The lantern's accumulator must be kept charged to prevent the voltage from dropping below the threshold level. Therefore, it is recommended to recharge the lantern at least once every 3 months even when it is not being used.** Recharging a fully discharged accumulator pack takes approximately 5–6 hours (the recharge time depends on how depleted the accumulator is). Recharge the lantern in dry indoor areas.

1. Connect the network power adapter (type TEKA006-0501000EUU) to a 100–240 V~, 50/60 Hz network.
2. Turn the switch on the lantern to the off position.
3. Connect the network power adapter into the lantern's power connector – a red light will turn on on the lamp. When the lamp (accumulator) is fully recharged, the LED will turn green.
4. After recharging, disconnect the adapter from the lantern.

The accumulator can be recharged intermittently – it has no memory effect.

The lamp can also be recharged in a car – 12/24 V= through the lighter socket. Procedure for plugging in and recharging is similar as when using a network adapter. After recharging, disconnect the car adapter. **The lantern can be recharged using a car adapter only when the vehicle is stationary and the engine is turned off. Do not under any circumstances charge the lamp when the car engine is running or the car is in motion.**

The LED light sources have a 50 000 hours service life and therefore need not be recharged. After exhausting, the entire lantern can be disposed of.

Changing the Accumulator:

The accumulator should only be changed by a skilled user, ideally with qualifications in electrical engineering.

1. When changing the accumulator, turn the lamp switch to the off position.
2. Carefully remove the screws from the rear cover of the lamp and take the lamp apart.
3. Remove the accumulator pack and replace with a new one with same dimensions and electrical parameters. The new accumulator must be purchased only from the manufacturer. Never use non-original components. Make sure to observe the correct polarity when changing the accumulator.
4. Reassemble the lantern by reversing the procedure for disassembly.

WARNING

- When new, the lantern must first be charged before use.
- **The lantern can be recharged using a car adapter only when the vehicle is stationary and the engine is turned off. Do not under any circumstances charge the lantern when the car engine is running or the car is in motion.**
- **The lantern's accumulator must be kept charged to prevent the voltage from dropping below the threshold level. Therefore, it is recommended to recharge the lantern at least once every 3 months even when it is not being used.**
- If the lantern does not shine or the light is weak, immediately recharge.
- If the accumulator is damaged or destroyed due to non-observance of the above rules, complaints filed within the warranty period regarding the lantern (accumulator) will not be recognized.
- Use the network adapter type TEKA006-0501000EUU only for recharging the lantern; do not recharge batteries not designed for the purpose.
- The network adapter and car adapter must be used in dry indoor areas.
- When replacing the accumulator, make sure to observe the correct polarity.
- Do not throw the accumulator into a fire and do not disassemble or short-circuit it.
- After depletion, the accumulator becomes hazardous waste. After depletion, do not dispose of the accumulator in municipal waste. Turn the accumulator in at take-back sites such as the shop where the lantern was purchased.
- After the end of its service life, the entire lantern shall be disposed of ecologically.
- If water enters the interior of the lantern, remove the accumulator and dry the interior of the lantern thoroughly. Do not under any circumstances use the lantern.
- The lantern is not intended for use by persons whose physical, sensory or mental disability or lack of experience and expertise prevents its safe use, unless they are supervised or instructed in the use of the appliance by a person responsible for their safety. Children should not be allowed to play with the lantern.



Do not dispose of electrical appliances as unsorted municipal waste; use sorted waste collection points. Contact local authorities for up-to-date information about collection points. If electrical appliances are deposited in waste landfills, hazardous substances can leak into the groundwater, get into the food chain and harm your health and comfort.

Delivery List:

Lantern
Network power supply type TEKA006-0501000EUU
Car adapter 12/24 V=
Recharge cable
Manual

CZ Nabíjecí LED svítilna



Specifikace

Nabíjecí svítilna je odolná proti nešetnému zacházení IP54, IK07 (prach, špína, voděodolná, nárazuvzdorná), proto je vhodná pro servisy automobilů, techniky, kutily a také do auta. Svítilna disponuje velmi výkonnou 5 W SMD LED (až 500 lm). 1 W UV LED (395 nm) slouží pro snadné nalezení úniků kapaliny u klimatizací automobilů. Svítilna má otáčecí tělo o 90° s 2 silnými magnety a protiskluzovým gumovým páskem. Vysouvací hák, který je možné otáčet o 360° a klip pro zavěšení svítilny na opasek. Doba nepřetržitého svícení při plně nabitém akumulátoru je přibližně 5 hodin pro SMD LED. Dosvit svítilny je 30 m pro SMD LED. Svítilnu lze nabíjet, případně dobíjet ze sítě 100–240 V~, 50/60 Hz, nebo z automobilové zásuvky 12/24 V=. Svítilnou lze svítit při nabíjení akumulátoru.

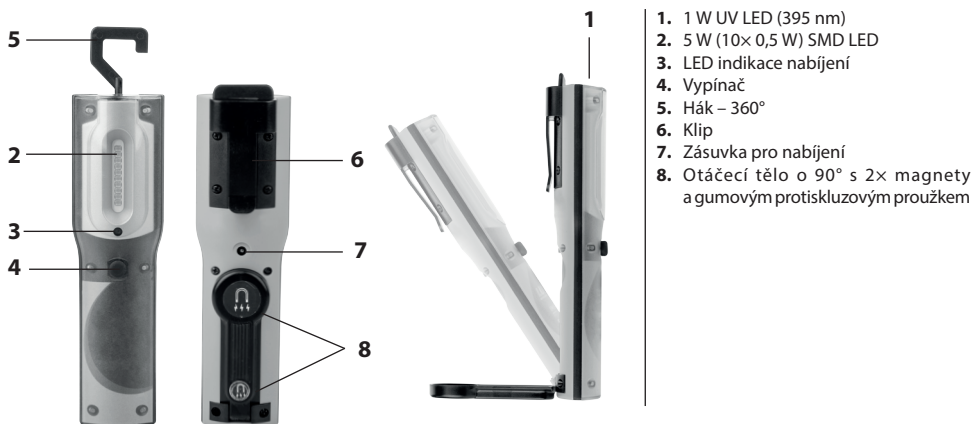

Technická specifikace:

Zdroj světla

5 W (10x 0,5 W) SMD LED (500 lm) + 1 W UV LED (395 nm)

Akumulátorový pack

Li-Ion 18650 – 3,7 V_{nom} / 4 400 mAh

Síťový napájecí zdroj

typ TEKA006-0501000EUU;

vstup 100–240 V~ 50/60 Hz, max. 0,3 A

výstup 5 V= / 1 000 mA

Nabíjení z automobilu

12/24 V=

Napájecí zdroj do automobilu

adaptér do auta, vstup: 12/24 V=, výstup: 5 V= / 1 000 mA

Provozní teplota svítilny

-5 °C až +45 °C

Teplota pro nabíjení svítilny

5 °C až +45 °C

Rozměr svítilny

38 x 56 x 211 mm

Hmotnost svítilny

345 g (svítilna + AC/DC napájecí zdroj + car adaptor)

Nabíjení akumulátoru

Před prvním použitím, nebo pokud svítilna nesvítí, je třeba svítilnu nabít. Akumulátor svítilny je nutné udržovat v nabitém stavu, aby nedošlo k poklesu napětí pod prahovou úroveň. Z tohoto důvodu doporučujeme nabíjet nejméně jednou za 3 měsíce, i když svítilnu nepoužíváte. Nabíjení zcela vybitého akumulátorového packu trvá přibližně 5–6 hodin (doba nabíjení závisí na tom, jak je akumulátor vybitý). Svítilnu nabíjejte v suchých vnitřních prostorách.

1. Připojte síťový napájecí zdroj (typ TEKA006-0501000EUU) do sítě 100–240 V~, 50/60 Hz.

2. Vypínač na svítelně přepněte do polohy vypnuto.

3. Konektor napájecího síťového zdroje zastrčte do napájecího konektoru svítilny – na svítelně se rozsvítí červená kontrolka.

Když je svítilna (akumulátor) plně nabitá, LED kontrolka svítí zeleně.

4. Po nabíjení odpojte napájecí zdroj od svítilny.

Akumulátor lze dobíjet průběžně – nemá paměťový efekt.

Svítilnu lze nabíjet i v automobilu – 12/24 V= přes zásuvku zapalovače. Postup při zapojení a nabíjení je obdobný jako při použití síťového napájecího zdroje. Po nabití napájecí zdroj do automobilu odpojte. **Nabíjení svítilny z automobilu pomocí automobilového adaptéru je možné pouze tehdy, když se automobil nepohybuje (když stojí) a při vypnutém motoru automobilu. V žádném případě se nesmí svítilna nabíjet při zapnutém motoru automobilu, ani když se vozidlo pohybuje.**

Zdroje světla LED mají životnost 50 000 hodin, proto se nevyměňují. Po spotřebování se celá svítilna zlikviduje.

Výměna akumulátoru:

Výměnu akumulátoru by měl provádět zručný uživatel, nejlépe s elektrotechnickou kvalifikací.

1. Při výměně akumulátoru přepněte vypínač svítilny do polohy vypnuto.
2. Opatrně odstraňte šrouby ze zadního krytu svítilny a rozeberte svítilnu.
3. Vyměňte akumulátorový pack a nahraďte jej novým se stejným rozměrem a elektrickými parametry. Daný akumulátor musí být zakoupený pouze u výrobce. Nikdy nepoužívejte neoriginální příslušenství. Pozor na polaritu při výměně akumulátoru.
4. Pro smontování svítilny použijte opačný postup demontáže.



UPOZORNĚNÍ

- Novou svítilnu je nutno před použitím nabít.
- **Nabíjení svítilny z automobilu pomocí Car adaptéru je možné pouze tehdy, když se automobil nepohybuje (když stojí) a při vypnutém motoru automobilu. V žádném případě se nesmí svítilna nabíjet při zapnutém motoru automobilu, ani když se vozidlo pohybuje.**
- **Akumulátor svítilny je nutné udržovat v nabitém stavu, aby nedošlo k poklesu napětí pod prahovou úroveň. Z tohoto důvodu doporučujeme nabíjet nejméně jednou za 3 měsíce, i když svítilnu nepoužíváte.**
- V případě, že svítilna nesvítil nebo svítí slabě, okamžitě svítilnu nabijte.
- Dojde-li k poškození nebo zničení akumulátoru z důvodu nedodržení výše uvedených pravidel, nebude v případě záruční reklamace svítilny (akumulátoru) reklamace uznána.
- Napájecí síťový zdroj typ TEKA006-0501000EUU používejte pouze pro nabíjení svítilny, nenabíjejte baterie, které k tomu nejsou určeny.
- Napájecí síťový zdroj i adaptér do automobilu používejte v suchých vnitřních prostorách.
- Při výměně akumulátoru dbejte na správnou polaritu.
- Akumulátor nevhazujte do ohně, nerozebírejte, nezkratujte.
- Akumulátor se stává po upotřebení nebezpečným odpadem. Po upotřebení jej nevhazujte do běžného komunálního odpadu, ale odevzdejte na místech zpětného odběru – např. v obchodě, kde jste svítilnu zakoupili.
- Po ukončení životnosti se celá svítilna ekologicky zlikviduje.
- Dostane-li se do svítilny voda, vyměňte akumulátor a vnitřní prostor důkladně vysušte. Svítilnu v žádném případě nepoužívejte.
- Svítilna není určena osobám, jimž fyzická, smyslová nebo mentální neschopnost či nedostatek zkušeností a znalostí zabraňuje v jeho bezpečném používání, pokud na ně nebude dohlíženo nebo pokud nebyly instruuovány ohledně použití spotřebiče osobou zodpovědnou za jejich bezpečnost. Dětem by nemělo být dovoleno si se svítilnou hrát.



Nevyhazujte elektrické spotřebiče jako netříděný komunální odpad, použijte sběrná místa tříděného odpadu. Pro aktuální informace o sběrných místech kontaktujte místní úřady. Pokud jsou elektrické spotřebiče uloženy na skládkách odpadků, nebezpečné látky mohou prosakovat do podzemní vody a dostat se do potravního řetězce a poškozovat vaše zdraví a pohodu.

Seznam dodávky:

Svítilna

Napájecí síťový zdroj typ TEKA006-0501000EUU

Napájecí zdroj do automobilu 12/24 V=

Kabel pro nabíjení

Návod

SK Nabíjacie LED svietidlo



Špecifikácia

Nabíjacie svietidlo je odolné proti nešetnému zaobchádzaniu IP54, IK07 (prach, špina, vode odolné, nárazu vzdorné), preto je vhodné pre servis automobilov, technikov, kutilov a tiež do auta. Svietidlo disponuje veľmi výkonnou 5 W SMD LED (až 500 lm). 1 W UV LED (395 nm) slúži pre jednoduché nájdenie úniku kvapaliny pri klimatizácii automobilov. Svietidlo má otáčacie telo o 90° s 2 silnými magnetmi a protišmykovým gumovým páskom. Vysúvací hák, ktorý je možné otáčať o 360° a klip pre zavesenie svietidla na opasok. Doba nepretržitého svietenia pri plne nabitom akumulátore je približne 5 hodín pre SMD LED. Dосvit svietidla je 30 m pre SMD LED. Svietidlo je možné nabíjať, prípadne dobíjať zo siete 100–240 V~, 50/60 Hz, alebo z automobilovej zásuvky 12/24 V=. Svietidlom možno svietiť pri nabíjaní akumulátora.

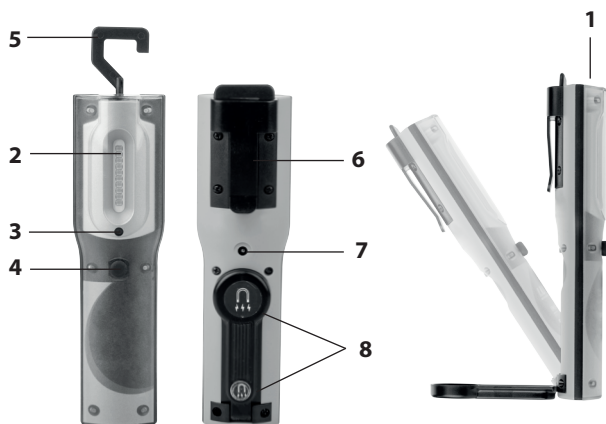

1. 1 W UV LED (395 nm)
2. 5 W (10x 0,5 W) SMD LED
3. LED indikácia nabíjania
4. Vypínač
5. Hák – 360°
6. Klip
7. Zásuvka pre nabíjanie
8. Otáčacie telo o 90° s 2x magnetmi a gumovým protišmykovým prúžkom

Technická špecifikácia:

Zdroj svetla

5 W (10x 0,5 W) SMD LED (500 lm) + 1 W UV LED (395 nm)

Akumulátorový pack

Li-Ion 18650 – 3,7 V_{nom} / 4 400 mAh

Sieťový napájací zdroj

typ TEKA006-0501000EUU;

vstup 100–240 V~ 50/60 Hz, max. 0,3 A

výstup 5 V=/1 000 mA

Nabíjanie z automobilu

12/24 V=

Napájací zdroj do automobilu

adaptér do auta, vstup: 12/24 V=, výstup: 5 V=/1 000 mA

Prevádzková teplota svietidla

-5 °C až +45 °C

Teplota pre nabíjanie svietidla

5 °C až +45 °C

Rozmer svietidla

38 x 56 x 211 mm

Hmotnosť svietidla

345 g (svietidlo + AC/DC napájací zdroj + car adaptér)

Nabíjanie akumulátora

Pred prvým použitím, alebo ak svietidlo nesvieti, je potrebné svietidlo nabiť. Akumulátor svietidla je nutné udržiavať v nabitom stave, aby nedošlo k poklesu napätia pod prahovú úroveň. Z tohto dôvodu odporúčame nabíjať najmenej raz za 3 mesiace, aj keď svietidlo nepoužívate. Nabitie úplne vybitého akumulátorového packu trvá približne 5–6 hodín (doba nabíjania závisí na tom, ako je akumulátor vybitý).

Svietidlo nabíjajte v suchých vnútorných priestoroch.

1. Pripojte sieťový napájací zdroj (typ TEKA006-0501000EUU) do siete 100–240 V~, 50/60 Hz.
2. Vypínač na svietidle prepnite do polohy vypnuté.
3. Konektor napájacieho sieťového zdroja zastrčte do napájacieho konektoru svietidla - na svietidle sa rozsvieti červená kontrolka. Keď je svietidlo (akumulátor) plne nabité, LED kontrolka svieti na zeleno.
4. Po nabití odpojte napájací zdroj od svietidla.

Akumulátor možno dobíjať priebežne – nemá pamäťový efekt.

Svietidlo je možné nabíjať aj v automobile – 12/24 V= cez zásuvku zapalovača. Postup pri zapojení a nabíjaní je obdobný ako pri použití sieťového napájacieho zdroja. Po nabití napájací zdroj do automobilu odpojte. **Nabíjanie svietidla z automobilu pomocou automobilového adaptéra je možné iba vtedy, keď sa automobil nepohybuje (keď stojí) a pri vypnutom motore automobilu. V žiadnom prípade sa nesmie svietidlo nabíjať pri zapnutom motore automobilu, ani keď sa vozidlo pohybuje.**

Zdroje svetla LED majú životnosť 50 000 hodín, preto sa nevymieňajú. Po spotrebovaní sa celé svietidlo zlikviduje.

Výmena akumulátora:

Výmenu akumulátora by mal vykonávať zručný užívateľ, najlepšie s elektrotechnickou kvalifikáciou.

1. Pri výmene akumulátora prepnite vypínač svietidla do polohy vypnuté.
2. Opatrne odstráňte skrutky zo zadného krytu svietidla a rozoberte svietidlo.
3. Vyberte akumulátorový pack a nahraďte ho novým s rovnakým rozmerom a elektrickými parametrami. Daný akumulátor musí byť zakúpený iba u výrobcu. Nikdy nepoužívajte neoriginálne príslušenstvo. Pozor na polaritu pri výmene akumulátora.
4. Pre zmontovanie svietidla použite opačný postup demontáže.



UPOZORNENIE

- Nové svietidlo je nutné pred použitím nabiť.
- **Nabíjanie svietidla z automobilu pomocou Car adaptéra je možné len vtedy, keď sa automobil nepohybuje (keď stojí) a pri vypnutom motore automobilu. V žiadnom prípade sa nesmie svietidlo nabíjať pri zapnutom motore automobilu, ani keď sa vozidlo pohybuje.**
- **Akumulátor svietidla je nutné udržiavať v nabitom stave, aby nedošlo k poklesu napätia pod prahovú úroveň. Z tohto dôvodu odporúčame nabíjať najmenej raz za 3 mesiace, aj keď svietidlo nepoužívate.**
- V prípade, že svietidlo nesvieti alebo svieti slabo, okamžite svietidlo nabite.
- Ak dôjde k poškodeniu alebo zničeniu akumulátora z dôvodu nedodržania vyššie uvedených pravidiel, nebude v prípade záručnej reklamácie svietidla (akumulátora) reklamácia uznaná.
- Napájací sieťový zdroj typ TEKA006-0501000EUU používajte iba pre nabíjanie svietidla, nenabíjajte batérie, ktoré na to nie sú určené.
- Napájací sieťový zdroj aj adaptér do automobilu používajte v suchých vnútorných priestoroch.
- Pri výmene akumulátora dbajte na správnu polaritu.
- Akumulátor nevhadzujte do ohňa, nerozoberajte, neskratujte.
- Akumulátor sa stáva po použití nebezpečným odpadom. Po spotrebovaní ho nevyhadzujte do bežného komunálneho odpadu, ale ho odovzdajte na miestach spätného odberu - napr. v obchode, kde ste svietidlo zakúpili.
- Po ukončení životnosti sa celé svietidlo ekologicky zlikviduje.
- Ak sa dostane do svietidla voda, vyberte akumulátor a vnútorný priestor dôkladne vysušte. Svietidlo v žiadnom prípade nepoužívajte.
- Svietidlo nie je určené osobám, ktorým fyzická, zmyslová alebo mentálna neschopnosť či nedostatok skúsenosti a znalosti zabráňuje v jeho bezpečnom používaní, pokiaľ na ne nebude dohliadané alebo pokiaľ neboli inštruované ohľadom použitia spotrebiča osobou zodpovednou za ich bezpečnosť. Deťom by nemalo byť dovolené si so svietidlom hrať.



Nevyhadzujte elektrické spotrebiče ako netriedený komunálny odpad, použite zberné miesta triedeného odpadu. Pre aktuálne informácie o zberných miestach kontaktujte miestne úrady. Ak sú elektrické spotrebiče uložené na skládkach odpadkov, nebezpečné látky môžu presakovať do podzemnej vody a dostať sa do potravinového reťazca a poškodzovať vaše zdravie a pohodu.

Zoznam dodávky:

Svietidlo

Napájací sieťový zdroj typ TEKA006-0501000 EUU

Napájací zdroj do automobilu 12/24 V=

Kábel pre nabíjanie

Návod

PL Latarka akumulatorowa LED



Specyfikacja

Warsztatowa lampa akumulatorowa jest odporna na nieostrożne posługiwanie się: IP54, IK07 (pył, brud, wodoodporność, wytrzymałość na uderzenia,) i dlatego nadaje się do serwisów samochodowych, do zastosowań technicznych, dla majsterkowiczów oraz do samochodu. Lampa dysponuje bardzo wydajną 5 W SMD LED (do 500 lm). 1 W UV LED (395 nm) służy do ułatwienia znajdowania miejsca wycieku płynu z klimatyzacji w samochodzie. Korpus lampy można obrócić o 90° i jest on wyposażony w 2 silne magnesy i gumowy pasek przeciwpoślizgowy. Wysuwany hak obraca się o 360°, a klips służy do zawieszania lampy na pasku. Czas nieprzerwanego świecenia przy całkowicie naładowanym akumulatorze wynosi w przybliżeniu 5 godzin dla SMD LED. Zasięg lampy to 30 m dla SMD LED. Lampę można ładować, ewentualnie doładować z sieci 100–240 V~, 50/60 Hz, albo z gniazdka samochodowego 12/24 V=. Z lampy można korzystać przy ładowaniu akumulatora.

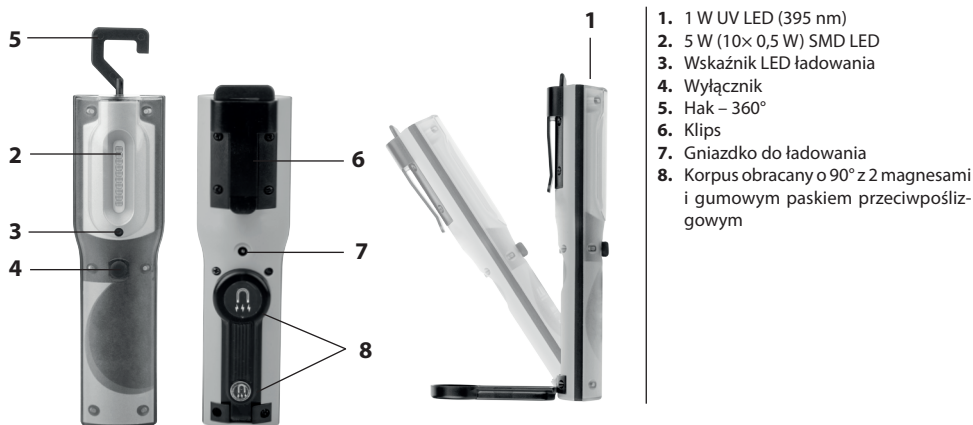

1. 1 W UV LED (395 nm)
2. 5 W (10× 0,5 W) SMD LED
3. Wskaźnik LED ładowania
4. Wyłącznik
5. Hak – 360°
6. Klips
7. Gniazdko do ładowania
8. Korpus obracany o 90° z 2 magnesami i gumowym paskiem przeciwpoślizgowym

Specyfikacja techniczna:

Źródło światła	5 W (10× 0,5 W) SMD LED (500 lm) + 1 W UV LED (395 nm)
Pakiet akumulatorów	Li-Ion 18650 – 3,7 V _{nom} / 4 400 mAh
Zasilacz sieciowy	typ TEKA006-0501000EUU; wejście 100–240 V~ 50/60 Hz, maks. 0,3 A wyjście 5 V= / 1 000 mA
Ładowanie z samochodu	12/24 V=
Zasilacz do samochodu	adapter do samochodu, wejście: 12/24 V= wyjście: 5 V= / 1 000 mA
Temperatura pracy lampy	-5 °C do +45 °C
Temperatura ładowania lampy	5 °C do +45 °C
Wymiary lampy	38 × 56 × 211 mm
Ciężar lampy	345 g (lampa + zasilacz AC/DC + adapter samochodowy)

Ładowanie akumulatora

Przed pierwszym użyciu albo, jeżeli lampa nie świeci, trzeba naładować akumulator. **Akumulator lampy trzeba utrzymywać w stanie naładowanym tak, aby nie doszło do spadku napięcia poniżej pewnego poziomu. Z tego powodu zalecamy ładowanie co najmniej raz na 3 miesiące nawet, jeżeli nie korzysta się z lampy.** Ładowanie całkowicie rozładowanego zestawu akumulatorów trwa w przybliżeniu 5–6 godzin (czas ładowania zależy od tego, jak bardzo akumulator jest rozładowany). Lampę należy ładować w suchych pomieszczeniach wewnętrznych.

1. Podłączamy zasilacz sieciowy (typ TEKA006-0501000EUU) do sieci 100–240 V~, 50/60 Hz.
2. Wyłącznik w lampie przełączamy w położenie wyłącz.
3. Wtyczkę zasilacza sieciowego wkładamy do gniazdka zasilającego w lampie – w lampie zaświeci się czerwona lampka sygnalizacyjna. Kiedy lampa (akumulator) naładuje się całkowicie, lampka sygnalizacyjna LED zaświeci się na zielono.

4. Po naładowaniu odłączamy ładowarkę od lampy.

Akumulator nie ma efektu pamięciowego i dlatego można go doładowywać w dowolnej chwili.

Lampę można doładowywać również w samochodzie – 12/24 V= z gniazdka zapalniczki. Postępowanie przy podłączeniu i ładowaniu jest podobne, jak przy korzystaniu z ładowarki sieciowej. Po naładowaniu odłączamy adapter od samochodu. **Ładowanie lampy z samochodu za pomocą adaptera samochodowego jest możliwe tylko wtedy, kiedy samochód nie jedzie (kiedy stoi) i przy wyłączonym silniku samochodu. W żadnym razie nie wolno ładować lampy przy włączonym silniku samochodu, ani kiedy samochód się porusza.**

Źródła światła LED mają żywotność 50 000 godzin— i dlatego są niewymienne. Po ich zużyciu, całą lampę likwiduje się.

Wymiana akumulatora:

Wymianę akumulatora musi wykonywać doświadczony użytkownik, najlepiej posiadający odpowiednie kwalifikacje elektro-techniczne.

1. Przy wymianie akumulatora przelączamy wyłącznik lampy w położenie wyłącz.
2. Ostrożnie odkręcamy śruby w tylnej części obudowy lampy i rozbieramy ją.
3. Wymijemy pakiet akumulatorów i zastępujemy go nowym o tych samych wymiarach i parametrach elektrycznych. Ten akumulator musi być kupiony tylko u producenta. Nigdy nie korzystamy z nieoryginalnego wyposażenia. Uwaga na polaryzację przy wymianie akumulatora.
4. Przy składaniu lampy poszczególne czynności wykonujemy w kolejności odwrotnej, niż przy demontażu.

UWAGI

- Nową lampę warsztatową należy naładować przed pierwszym użyciem.
- **Ładowanie lampy z samochodu za pomocą Car adaptera jest możliwe tylko wtedy, kiedy samochód nie jedzie (kiedy stoi) i przy wyłączonym silniku samochodu. W żadnym razie nie wolno ładować lampy przy włączonym silniku samochodu, ani kiedy samochód się porusza.**
- **Akumulator lampy trzeba utrzymywać w stanie naładowanym, aby nie doszło do zbyt dużego spadku napięcia. Z tego powodu zalecamy ładowanie co najmniej raz na 3 miesiące nawet, jeżeli nie korzystamy z lampy.**
- W przypadku, gdy lampa nie świeci albo świeci słabo, natychmiast ją ładujemy.
- Jeżeli z powodu nieprzestrzegania wyżej wymienionych zasad dojdzie do uszkodzenia albo zniszczenia akumulatora, to przypadku złożenia reklamacji lampy (akumulatora), nie będzie ona uznana.
- Zasilacz sieciowy typu TEKA006-0501000EUU używamy tylko do ładowania lampy, nie ładujemy z niego baterii, które nie są do tego przystosowane.
- Z zasilacza sieciowego i adaptera do samochodu korzystamy tylko w wewnętrznych pomieszczeniach wewnętrznych.
- Przy wymianie akumulatora zachowujemy poprawną polaryzację.
- Akumulatora nie wrzucamy do ognia, nie rozbieramy go i nie wieramy.
- Akumulator po zużyciu staje się odpadem niebezpiecznym. Po zużyciu nie wyrzucamy go ze zwykłymi odpadami komunalnymi, ale oddajemy w miejscu zbierania surowców wtórnych – na przykład w sklepie, w którym lampa była zakupiona.
- Po zakończeniu eksploatacji całą lampę likwiduje się ekologicznie.
- Jeżeli do lampy dostanie się woda, wyjmujemy akumulator, a wnętrze urządzenia starannie suszymy. Nie korzystamy z zamoczonej lampy.
- Lampa warsztatowa nie jest przeznaczona do użytkowania przez osoby (łącznie z dziećmi), którym niezdolność fizyczna, umysłowa albo mentalna, ewentualnie brak wiedzy albo doświadczenia, uniemożliwia bezpieczne korzystanie z tego urządzenia, o ile nie jest nad nimi sprawowany nadzór albo, jeżeli nie zostały odpowiednio poinstruowane o zasadach użytkowania tego urządzenia przez osobę odpowiedzialną za ich bezpieczeństwo. Należy zapewnić, żeby dzieci nie mogły bawić się tą lampą.



Zużytych urządzeń elektrycznych nie należy wyrzucać, jako niesortowane odpady komunalne; należy korzystać ze składowisk odpadów sortowanych. W celu uzyskania aktualnych informacji o punktach zbierania takich odpadów prosimy kontaktować się z lokalnymi organami administracji. Gdyby urządzenia elektryczne były wyrzucane na wysypiska śmieci, to niebezpieczne substancje mogłyby przesiąkać do wód podziemnych, przedostawać się do łańcucha pokarmowego i szkodzić zdrowiu i samopoczuciu ludzi.

Elementy dostawy:

Lampa warsztatowa

Zasilacz sieciowy typu TEKA006-0501000EUU

Ładowarka samochodowa 12/24 V=

Przewód do ładowania

Instrukcja

HU Újratölthető LED-es lámpa



Jellemzők

Az újratölthető lámpa az IP54 és IK07 védelemnek köszönhetően ellenáll a kedvezőtlen körülményeknek (szennyeződés, por, víz, külső behatások), ezért használható autóban, illetve autójavító műhelyek, műszaki szakemberek, ezermesterek számára is kiváló. A lámpa nagy teljesítményű, 5 W-os (max. 500 lm fényáramú) SMD LED-del működik. Az 1 W-os UV LED (395 nm) segítségével könnyedén észrevehető, ha az autó klímájából folyadék szivárog. A lámpatest 90°-ban elforgatható, és 2 db nagy teljesítményű mágnessel, valamint csúszásgátló gumiborítással rendelkezik. A lámpán található egy kihúzható akasztó is, amely 360°-ban elforgatható, illetve egy csipesz, amellyel a lámpa övre csiptethető. A lámpa teljes feltöltése után az SMD LED kb. 5 órán át képes folyamatosan világítani. Az SMD LED hatótávolsága 30 méter. A lámpa 100–240 V~, 50/60 Hz hálózati áramforrásról vagy 12/24 V= autós töltőről tölthető. A lámpát az akkumulátor feltöltése közben is lehet használni.

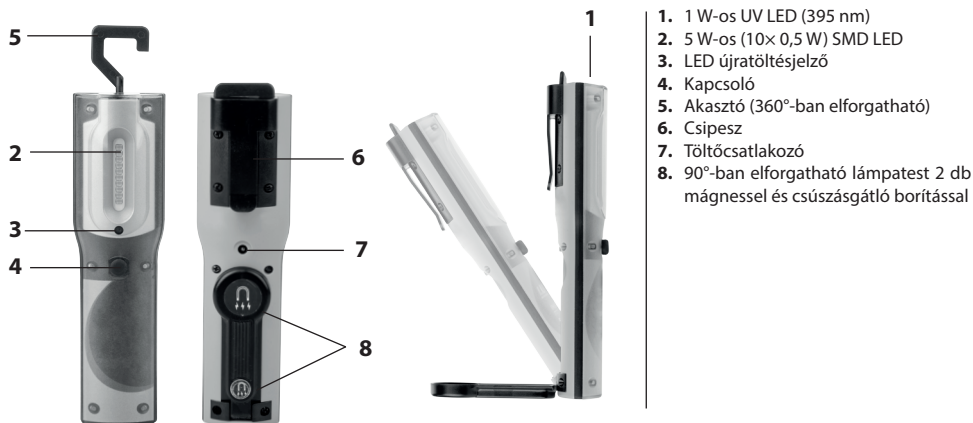

1. 1 W-os UV LED (395 nm)
2. 5 W-os (10× 0,5 W) SMD LED
3. LED újratöltésjelző
4. Kapcsoló
5. Akasztó (360°-ban elforgatható)
6. Csipesz
7. Töltőcsatlakozó
8. 90°-ban elforgatható lámpatest 2 db mágnessel és csúszásgátló borítással

Jellemzők:

Fényforrás

5 W-os (10× 0,5 W-os) SMD LED (500 lm) + 1 W-os UV LED (395 nm)

Akkumulátor

Li-Ion 18650 – 3,7 V_{nom} / 4400 mAh

Hálózati tápellátás

TEKA006-0501000EUU típus;
bemenet: 100–240 V~ 50/60 Hz, max. 0,3 A
kimenet: 5 V= / 1 000 mA

Újratöltés autóban

12/24 V=

Adapter autós tápegységhez, bemenet:

12/24 V=, kimenet: 5 V= / 1 000 mA

A lámpa működéséhez szükséges hőmérséklet

-5 °C és +45 °C között

A lámpa töltéséhez szükséges hőmérséklet

5 °C és +45 °C között

Lámpa mérete

38 × 56 × 211 mm

Lámpa súlya

345 g (lámpa + AC/DC tápkábel + autós adapter)

Az akkumulátor újratöltése

A lámpát fel kell tölteni az első használat előtt, illetve ha már nem világít. A lámpa akkumulátora mindig legyen feltöltve, így elkerülhető, hogy a feszültség a határérték alá essen. Ezért érdemes a lámpát legalább 3 havonta egyszer feltölteni még akkor is, ha nem használja. A teljesen lemerült akkumulátor feltöltése kb. 5-6 órát vesz igénybe (a töltési idő attól függ, mennyire merült le az akkumulátor). A lámpát csak beltérben, száraz helyen töltsé újra.

1. Csatlakoztassa a hálózati adaptert (típus: TEKA006-0501000-) egy 100–240 V~, 50/60 Hz-es hálózathoz.
2. A lámpa kacsolóját kapcsolja "ki" állásba.
3. Csatlakoztassa a hálózati adaptert a lámpa töltőcsatlakozójához. Ekkor a lámpán kigyullad egy piros jelzőfény. Amikor

a lámpa (akkumulátor) teljesen feltöltődik, a LED zöldre vált.

4. Újratöltés után húzza ki az adaptert a lámpából.

Az akkumulátort több részletben is újra lehet tölteni. Ez nem befolyásolja a készülék memóriáját.

A lámpát autóban is feltöltheti a 12/24 V= szivargyújtó segítségével. A csatlakoztatás és újratöltés folyamata azonos a hálózatról való töltéssel. Újratöltés után húzza ki az adaptert a csatlakozóból. **A lámpát csak akkor lehet az autótöltőről újratölteni, amikor a jármű áll, és a motor le van állítva. Semmilyen körülmények között ne kísérelje meg a lámpa töltését mozgó járműben, vagy ha az autó motorja jár.**

A LED fényforrások élettartama 50 000 óra, ezért ezeket nem szükséges újratölteni. Ha kimerülnek, az egész lámpát ki lehet dobni.

Akkumulátorcseré:

Az akkumulátort kizárólag hozzáértő, lehetőleg villanyszerelői képesítéssel rendelkező személy cserélheti ki.

1. Az akkumulátor cseréjéhez először kapcsolja a lámpa kacsolóját "ki" állásba.
2. Óvatosan vegye ki a lámpa hátsó burkolatát rögzítő csavarokat, és szedje szét a lámpát.
3. Vegye ki az akkumulátorcsomagot, és tegyen a helyére egy új, azonos méretű és azonos elektromos tulajdonságokkal rendelkező akkumulátort. Az új akkumulátort kizárólag a gyártótól szerezz be. Soha ne használjon más gyártmányú alkatrészeket. Ügyeljen rá, hogy az új akkumulátort megfelelő irányba helyezze be.
4. Szerelje össze a lámpát.

FIGYELEM

- Az új lámpát az első használat előtt fel kell tölteni.
- **A lámpát csak akkor lehet az autótöltőről újratölteni, amikor a jármű áll, és a motor le van állítva. Semmilyen körülmények között ne kísérelje meg a lámpa töltését mozgó járműben, vagy ha az autó motorja jár.**
- **A lámpa akkumulátorát tartsa folyamatosan feltöltve, hogy a feszültség soha ne essen a kritikus szint alá. Ezért érdemes a lámpát legalább 3 havonta egyszer feltölteni még akkor is, ha nem használja.**
- Ha a lámpa nem világít vagy gyenge a fénye, azonnal töltsse fel.
- Ha az akkumulátor a fenti szabályok figyelmen kívül hagyása miatt sérül meg vagy megy tönkre, a lámpára (akkumulátorra) vonatkozó, garanciális időtartam alatt felmerülő garanciaigények semmisnek minősülnek.
- Kizárólag a TEKA006-0501000EUU típusú hálózati adaptert használja a lámpa újratöltéséhez. Ne próbáljon más célra gyártott akkumulátorokat ezzel az adapterrel tölteni!
- A hálózati adaptert és az autóadaptert csak beltéri, száraz helyen használja!
- Ügyeljen rá, hogy az új akkumulátort megfelelő irányba helyezze be.
- Ne dobja az akkumulátort tűzbe, ne szerelje szét, és ne próbálja rövidre zární!
- A teljesen kimerült akkumulátor veszélyes hulladéknak számít. A teljesen kimerült akkumulátort ne dobja a vegyes háztartási hulladék közé. Az akkumulátort az erre kijelölt gyűjtőpontokon adja le, vagy vigye vissza a boltba, ahol a lámpát vásárolta.
- Élettartama végén a teljes lámpát környezetbarát módon kell hulladékként elhelyezni.
- Ha víz jut a lámpa belsejébe, vegye ki az akkumulátort, és alaposan szárítsa ki a lámpa belsejét. A vizes lámpát semmilyen körülmények között ne használja!
- A lámpát testi, érzékszervi vagy szellemi fogyatékkal élők (beleértve a gyermekeket), illetve tapasztalat vagy ismeretek hiányában hozzá nem értő személyek kizárólag a biztonságukért felelős személy felügyelete vagy használatra vonatkozó útmutatásai mellett használhatják. Ne engedje, hogy gyermekek játsszanak a lámpával!



Az elektromos berendezéseket ne a háztartási hulladékba helyezze, hanem adja le a szelektív hulladékgyűjtő pontokon. A hulladékgyűjtő helyekről a helyi önkormányzatnál kaphat naprakész információt. A vegyes hulladéklerakóba kerülő elektromos készülékekből veszélyes anyagok szivároghatnak a talajvízbe, megfertőzhetik a táplálékláncot, és így károsíthatják az Ön egészségét.

A csomag tartalma:

Lámpa

Hálózati tápellátás TEKA006-0501000EUU típus

Adapter autótöltőhöz 12/24 V=

Töltőkábel

Használati útmutató

SI Polnilna LED svetilka



Specifikacija

Polnilna svetilka je odporna proti negospodarnemu ravnanju IP54, IK07 (prah, umazanija, vodoodporna, odporna na udarce), zato je primerna za avtoservise, tehnike, domače mojstre in tudi za v avto. Svetilka ima zelo zmogljivo 5 W SMD LED (do 500 lm). 1W UV LED (395 nm) služi za enostavno iskanje uhajanja tekočine pri klimatizacijskih napravah avtomobilov. Svetilka ima ohišje, vrtljivo za 90° z 2 močnima magnetoma in protizdrsni gumijasti trakom. Raztegljiv kavelj, ki je vrtljiv za 360° in sponka za obešanje svetilke na pas. Čas neprekinjenega svetlenja s popolnoma napolnjenim akumulatorjem je približno 5 ur za SMD LED. Doseg svetlobe je 30 m za SMD LED. Svetilko je možno polniti, oz. dopolnjevati z omrežja 100–240 V~, 50/60 Hz, ali iz avtomobilske vtičnice 12/24 V=. S svetilko je možno svetiti med polnjenjem akumulatorja.

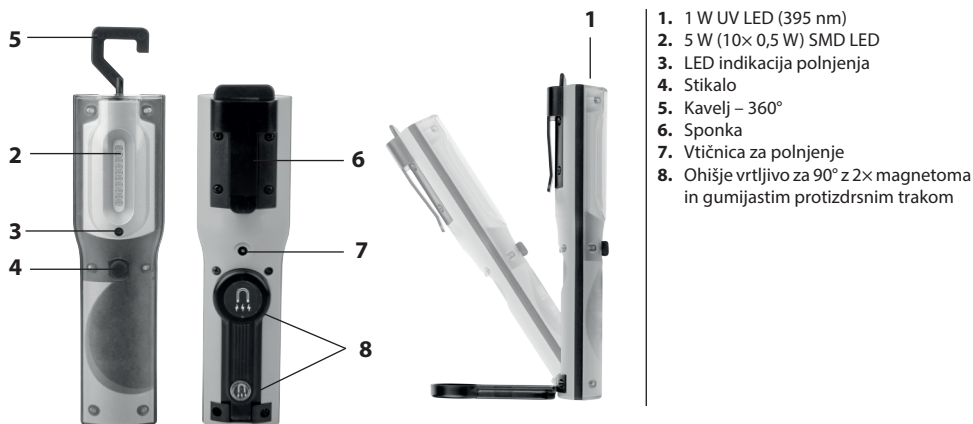

Tehnična specifikacija:

Vir svetlobe

5 W (10x 0,5 W) SMD LED (500 lm) + 1 W UV LED (395 nm)

Akumulatorski set

Li-Ion 18650 – 3,7 V⁻⁻⁻ / 4 400 mAh

Omrežni polnilec

tip TEKA006-0501000EUU;

vhod 100–240 V~ 50/60 Hz, max. 0,3 A

izhod 5 V=/1 000 mA

Polnjenje iz avtomobila

12/24 V=

Polnilec za avtomobil

adapter za avto, vhod: 12/24 V=, izhod: 5 V=/1 000 mA

Delovna temperatura svetilke

-5 °C do +45 °C

Temperatura za polnjenje svetilke

5 °C do +45 °C

Dimenzije svetilke

38 x 56 x 211 mm

Teža svetilke

345 g (svetilka + AC/DC polnilec + avto adapter)

Polnjenje akumulatorja

Pred prvo uporabo ali če svetilka ne sveti, svetilko treba napolniti. **Akumulator svetilke vzdržujte v napolnjenem stanju, da ne bi prišlo do znižanja napetosti pod dovoljeno mejo. Zaradi tega svetujemo, da svetilko polnite najmanj enkrat na 3 mesece, tudi če je ne uporabljate.** Polnjenje popolnoma izpraznjenega akumulatorskega seta traja približno 5–6 ur (čas polnjenja je odvisen od tega, koliko je akumulator izpraznjen). Svetilko polnite v suhih notranjih prostorih.

1. Omrežni polnilec (tip TEKA006-0501000EUU) priključite na omrežje 100–240 V~, 50/60 Hz.

2. Stikalo na svetilki preklonite v položaj izklopljeno.

3. Priključek omrežnega polnilca vtaknite v napajalni priključek svetilke – na svetilki se prižge rdeča kontrolna lučka. Če je svetilka (akumulator) popolnoma napolnjena, LED kontrolna lučka sveti zeleno.

4. Po napolnitvi polnilec od svetilke odklopite.

Akumulator je možno polniti sproti – nima spominskega efekta.

Svetilko je možno polniti tudi v avtomobilu – 12/24 V= prek vtičnice vžigalnika. Postopek priključitve in polnjenja je podoben, kot pri uporabi omrežnega polnilca. Po napolnitvi polnilec za v avtomobil odklopite. **Polnjenje svetilke iz avtomobila s pomočjo avtomobilskega adapterja je možno le takrat, ko se avtomobil ne premika (ko stoji) in pri izklopljenem motorju avtomobila. Svetilka se v nobenem primeru ne sme polniti pri vklopljenem motorju avtomobila, niti ko se vozilo premika.**

Viri svetlobe LED imajo življenjsko dobo 50 000 ur, zato se ne menjajo. Po koncu življenjske dobe se cela svetilka odstrani.

Zamenjava akumulatorja:

Zamenjavo akumulatorja naj izvaja spreten uporabnik, po možnosti z elektrotehnično kvalifikacijo.

1. Pri zamenjavi akumulatorja preklopite stikalo svetilke v položaj izklopljeno.
2. Previdno odstranite vijake iz zadnjega pokrova svetilke in svetilko razstavite.
3. Odstranite akumulatorski set in ga nadomestite z novim z enakimi dimenzijami in električnimi parametri. Akumulator mora biti kupljen le pri proizvajalcu. Nikoli ne uporabljajte neoriginalnega pribora. Pri zamenjavi akumulatorja pazite na polarnost.
4. Svetilko sestavite po obratnem postopku, kot pri razstavljanju.

OPOZORILO

- Novo svetilko je treba pred uporabo napolniti.
- **Polnjenje svetilke iz avtomobila s pomočjo avtomobilskega adapterja je možno le takrat, ko se avtomobil ne premika (ko stoji) in pri izklopljenem motorju avtomobila. V nobenem primeru ne sme polniti pri vklopljenem motorju avtomobila, niti ko se vozilo premika.**
- **Akumulator svetilke vzdržujte v napolnjenem stanju, da ne bi prišlo do znižanja napetosti pod dovoljeno mejo. Zaradi tega svetujemo, da svetilko polnite najmanj enkrat na 3 mesece, tudi če je ne uporabljate.**
- V primeru, da svetilka ne sveti, ali sveti slabo, jo nemudoma napolnite.
- Če pride do poškodbe ali uničenja akumulatorja zaradi neupoštevanja zgoraj navedenih pravil, v primeru garancijske reklamacije svetilke (akumulatorja), reklamacija ne bo priznana.
- Polnilec tip TEKA006-0501000EUU uporabljajte le za polnjenje svetilke, ne polnite baterij, ki za to niso namenjene.
- Polnilec in adapter za v avtomobil uporabljajte le v suhih notranjih prostorih.
- Pri menjavi akumulatorja bodite pozorni na pravilno polarnost.
- Akumulatorja ne mečite v ogenj, ne razstavljate in ne povzročajte kratkega stika.
- Akumulator po koncu uporabe postane nevaren odpadek. Po uporabi ga ne odlagajte skupaj z običajnimi odpadki, odložite ga na odlagališča za recikliranje – npr. v trgovini, kjer ste svetilko kupili.
- Po koncu življenjske dobe se cela svetilka ekološko odstrani.
- Če v svetilko pride voda, vzemite akumulator ven in notranji prostor temeljito posušite. Svetilke v nobenem primeru ne uporabljajte.
- Svetilke ne smejo uporabljati osebe (vključno otrok), ki jih fizična, čutna ali mentalna nesposobnost ali pomanjkanje izkušenj, in znanj ovirajo pri varni uporabi naprave, če pri tem ne bodo nadzorovane, ali če jih o uporabi naprave ni poučila oseba, ki je odgovorna za njihovo varnost. Nujuj je nadzor nad otroki, da bo zagotovljeno, da se ne bodo z napravo igrali.



Električnih naprav ne odlagajte jih med mešane komunalne odpadke, uporabljajte zbirna mesta ločenih odpadkov. Za aktualne informacije o zbirnih mestih kontaktirajte lokalne oblasti. Če so električne naprave odložene na odlagališčih odpadkov, nevarne snovi lahko pronikajo v podzemne vode in pridejo v prehranjevalno verigo ter tako škodujejo vašemu zdravju in dobremu počutju.

Seznam seta:

Svetilka

Polnilec tip TEKA006-0501000EUU

Polnilec za avtomobil 12/24 V=

Kabel za polnjenje

Navodila



Specifikacije

Svjetiljka s mogućnošću ponovnog punjenja otporna je na otežane uvjete zahvaljujući zaštiti IP54, IK07 (za prašinu, prljavštinu, vodu i udarce) pa je prikladna za mehaničare, majstore za sitne popravke i vikendaše te za upotrebu u automobilu. Svjetiljka je opremljena snažnim SMD LED svjetlom od 5 W (do 500 lm). UV LED svjetlo od 1 W (395 nm) upotrebljava se za jednostavno otkrivanje propuštanja u klima uređaju u automobilu. Kućište svjetiljke može se zakretati pod kutom od 90° i svjetiljka je opremljena s 2 snažna magneta i gumenom trakom za zaštitu od proklizavanja. Svjetiljka je opremljena i kukom na izvlačenje koja se može zakretati do kraja, pod kutom od 360°, kao i kopčom za vješanje svjetiljke na remen. Svjetiljka može neprekidno ostati uključena otprilike 5 sati ako se upotrebljava s SMD LED svjetlom. Domet SMD LED svjetla je 30 m. Svjetiljka se može puniti putem mreže od 100 do 240 V~, 50/60 Hz ili putem utičnice od 12/24 V u automobilu =. Svjetiljku možete upotrebljavati dok se njen akumulator puni.

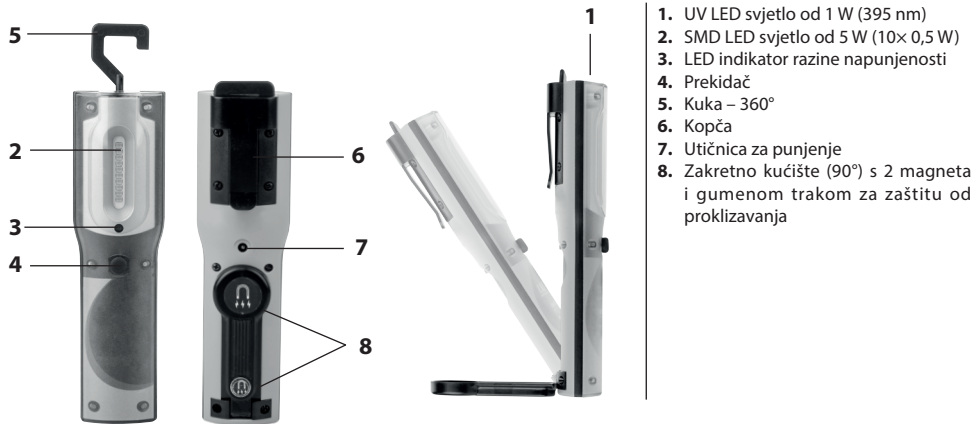

1. UV LED svjetlo od 1 W (395 nm)
2. SMD LED svjetlo od 5 W (10x 0,5 W)
3. LED indikator razine napunjenosti
4. Prekidač
5. Kuka – 360°
6. Kopča
7. Utičnica za punjenje
8. Zakretno kućište (90°) s 2 magneta i gumenom trakom za zaštitu od proklizavanja

Specifikacije:

Izvor svjetlosti
Paket akumulatora
Mrežno napajanje

SMD LED svjetlo od 5 W (10x 0,5 W) (500 lm) + UV LED svjetlo od 1 W (395 nm)

Litij-ionski 18650 – 3,7 V= / 4 400 mAh
vrste TEKA006-0501000EUU;

ulazna vrijednost 100 – 240 V~ 50/60 Hz, maks. 0,3 A
izlazna vrijednost 5 V=/ 1 000 mA

12/24 V=

12/24 V=, izlazna vrijednost: 5 V=/ 1 000 mA

-5 °C do +45 °C

5 °C do +45 °C

38 x 56 x 211 mm

345 g (svjetiljka + AC/DC napajanje + adapter za punjenje u automobilu)

Punjenje u automobilu

Adapter za napajanje u automobilu, ulazna vrijednost:

Radna temperatura svjetiljke

Temperatura za punjenje svjetiljke

Veličina svjetiljke

Težina svjetiljke

Punjenje akumulatora

Svjetiljku je potrebno napuniti prije prve upotrebe ili ako se više ne pali. **Akumulator svjetiljke mora ostati napunjen kako bi se spriječio pad napona ispod zadane razine. Stoga preporučujemo punjenje svjetiljke najmanje jednom u svaka 3 mjeseca čak i ako se ne koristi.** Punjenje potpuno ispražnjenog akumulatora traje otprilike 5–6 sati (vrijeme punjenja ovisi o tome koliko je akumulator ispražnjen). Svjetiljku puniti na suhim i zatvorenim mjestima.

1. Priključite mrežni adapter (vrste TEKA006-0501000EUU) na mrežu 100–240 V~, 50/60 Hz.

2. Postavite prekidač na svjetiljci u isključeni položaj.

3. Priključite mrežni adapter u strujnu utičnicu svjetiljke – uključit će se crveno kontrolno svjetlo na svjetiljci. Kada se svjetiljka (akumulator) napuni do kraja, LED svjetlo svijetli zeleno.

4. Nakon punjenja isključite adapter iz svjetiljke.
Akumulator se može puniti s prekidima – nema memorijskog efekta.

Svjetiljka se može puniti i u automobilu – 12/24 V= putem utičnice u upaljaču za cigarete. Postupak za priključivanje i punjenje sličan je prilikom upotrebe mrežnog adaptera. Nakon punjenja isključite adapter za punjenje u automobilu. **Svjetiljka se može puniti putem adaptera za punjenje u automobilu samo dok je vozilo zaustavljeno i dok je motor isključen. Strogo je zabranjeno punjenje svjetiljke dok motor radi ili dok je automobil u pokretu.**

Vijek trajanja izvora LED svjetla je 50 000 sati i nije ga potrebno puniti. Kada se isprazni možete baciti cijelu svjetiljku.

Zamjena akumulatora:

Akumulator smije mijenjati samo osposobljeni korisnik, bilo bi najbolje da je električar.

1. Prilikom zamjene akumulatora prekidač svjetiljke postavite u isključeni položaj.
2. Pažljivo uklonite vijke sa stražnjeg poklopca svjetiljke i rastavite svjetiljku.
3. Izvadite paket akumulatora i zamijenite ga novim istih dimenzija i električnih specifikacija. Novi akumulator morate kupiti od proizvođača. Zabranjena je upotreba neoriginalnih sastavnih dijelova. Pripazite na polaritet prilikom zamjene akumulatora.
4. Ponovno sastavite svjetiljku koristeći isti postupak kao za rastavljanje, ali obrnutim redoslijedom.



UPOZORENJE

- Kada je nova, svjetiljku je potrebno napuniti prije upotrebe.
- **Svjetiljka se može puniti putem adaptera za punjenje u automobilu samo dok je vozilo zaustavljeno i dok je motor isključen. Strogo je zabranjeno punjenje svjetiljke dok motor radi ili dok je automobil u pokretu.**
- **Akumulator svjetiljke može se držati napunjenim kako bi se spriječio pad napona ispod propisane razine. Stoga preporučujemo punjenje svjetiljke najmanje jednom u svaka 3 mjeseca čak i ako se ne koristi.**
- Ako svjetiljka ne radi ili je svjetlost slaba, odmah je napunite.
- Ako se akumulator ošteti ili uništi radi nepoštivanja gore navedenih pravila, pritužbe u jamstvenom razdoblju za svjetiljku (akumulator) neće se priznati.
- Za punjenje svjetiljke upotrebljavajte isključivo mrežni adapter vrste TEKA006-0501000EUU. Ne punitite akumulatore koji nisu namijenjeni za ponovno punjenje.
- Mrežni adapter i adapter za punjenje u automobilu smiju se upotrebljavati samo u suhim i zatvorenim prostorima.
- Pripazite na ispravan polaritet prilikom zamjene akumulatora.
- Ne bacajte akumulator u vatru, ne rastavljajte ga i ne izazivajte kratak spoj na njemu.
- Kada se isprazni, akumulator postaje opasan otpad. Prazne akumulatore ne odlažite u kućanski otpad. Odložite ih na za to predviđenim lokacijama, primjerice u trgovinu gdje je svjetiljka kupljena.
- Na kraju vijeka trajanja čitavu svjetiljku treba zbrinuti na ekološki dobar način.
- Ako voda ulazi u unutrašnjost svjetiljke, izvadite akumulator i dobro osušite unutrašnjost svjetiljke. U tom slučaju upotreba svjetiljke strogo je zabranjena.
- Nije predviđeno da svjetiljku upotrebljavaju osobe (uključujući djecu) smanjenih fizičkih, osjetilnih ili mentalnih sposobnosti koje nemaju iskustva i znanja za sigurnu upotrebu, osim ako nisu pod nadzorom ili ako ne dobivaju upute od osobe zadužene za njihovu sigurnost. Djeci je zabranjeno igranje sa svjetiljkom



Zabranjeno je odlaganje električnih uređaja u raznovrsni kućanski otpad. Zbrinite ih na odlagalištima za odvojeno sakupljanje otpada. Informacije o odlagalištima zatražite od tijela lokalne vlasti. Iz električnih uređaja, ako se bace na napuštena odlagališta, u podvodne vode mogu curiti opasne tvari koje mogu dospjeti u hranidbeni lanac i ugroziti vaše zdravlje.

Popis za isporuku:

Svjetiljka

Mrežno napajanje vrste TEKA006-0501000EUU

Adapter za punjenje u automobilu 12/24 V=

Kabel za punjenje

Priručnik



Spezifikationen

Die Akku-Handlampe ist unempfindlich, IP54, IK07 (in Bezug auf Staub, Schmutz, wasserbeständig, stoßfest). Aus diesem Grund ist sie für KFZ-Werkstätten, Techniker, Heimwerker wie auch zur Verwendung im Auto geeignet. Die Lampe verfügt über eine leistungsstarke 5 W SMD LED (bis zu 500 lm). Die 1W UV LED (395 nm) dient zur einfachen Suche von Leckagen bei KFZ-Klimaanlagen. Die Leuchte hat ein um 90° drehbares Gehäuse mit 2 starken Magneten und einem rutschfesten Gummistreifen. Ausziehbarer um 360° drehbarer Haken und ein Gürtelclip. Die ununterbrochene Betriebszeit mit voll aufgeladenem Akku beträgt ungefähr 5 Stunden für die SMD LED. Die Leuchtweite der Lampe beträgt 30 m für die SMD LED. Das Aufladen der Lampe kann über ein Stromnetz von 100–240 V~, 50/60 Hz bzw. über den Zigarettenanzünder 12/24 V= erfolgen. Während des Aufladevorgangs des Akkumulators kann die Lampe brennen.

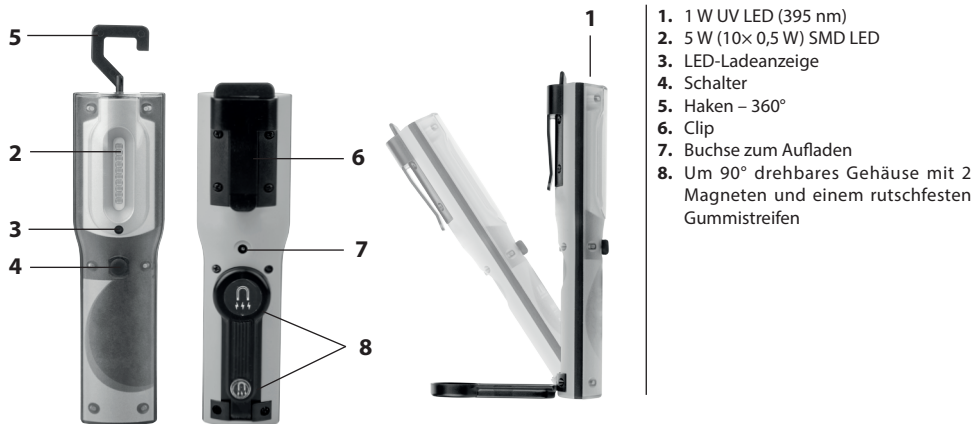

1. 1 W UV LED (395 nm)
2. 5 W (10× 0,5 W) SMD LED
3. LED-Ladeanzeige
4. Schalter
5. Haken – 360°
6. Clip
7. Buchse zum Aufladen
8. Um 90° drehbares Gehäuse mit 2 Magneten und einem rutschfesten Gummistreifen

Technische Spezifikation:

Lichtquelle	5 W (10× 0,5 W) SMD LED (500 lm) + 1 W UV LED (395 nm)
Akkupack	Li-Ion 18650 – 3,7 V \pm / 4 400 mAh
Netzspannungsquelle	Typ TEKA006-0501000EUU; Eingang 100 –240 V~ 50/60 Hz, maximal 0,3 A Ausgang 5 V= / 1 000 mA
Aufladen im Auto	12/24 V=
KFZ-Netzteil	Auto-Adapter, Eingang: 12/24 V=, Ausgang: 5 V= / 1 000 mA
Betriebstemperatur der Leuchte	-5 °C bis +45 °C
Ladetemperatur der Leuchte	5 °C bis +45 °C
Abmessungen der Leuchte	38 × 56 × 211 mm
Gewicht der Leuchte	345 g (Leuchte + AC/DC-Netzteil + Auto-Adapter)

Aufladen des Akkumulators

Vor der ersten Verwendung bzw. wenn die Lampe nicht leuchtet, muss die Lampe aufgeladen werden. **Der Akku von der Lampe muss sich immer im aufgeladenen Zustand befinden, damit die Spannung nicht unter den Schwellenwert sinkt. Aus diesem Grund wird empfohlen, ihn mindestens einmal alle 3 Monate aufzuladen - auch wenn Sie die Lampe nicht benutzen.** Der Aufladevorgang für einen komplett entladenen Akkupack dauert ungefähr 5 –6 Stunden (die Aufladezeit hängt davon ab, wie sehr der Akku entladen ist). Laden Sie die Lampe im trockenen Innenbereich auf.

1. Schließen Sie das Netzanschlussgerät (Typ TEKA006-0501000-) an ein Stromnetz von 100–240V~, 50/60 Hz an.
2. Der Schalter an der Lampe muss sich auf "ausgeschaltet" befinden.
3. Schließen Sie den Stecker vom Netzanschlussgerät an die Lampe an – an der Lampe leuchtet die rote Kontrolllampe. Wenn die Lampe (der Akkumulator) voll aufgeladen ist, leuchtet die LED-Kontrolllampe grün.

4. Trennen Sie das Netzanschlussgerät nach dem Aufladevorgang von der Lampe.
Der Akkumulator kann kontinuierlich aufgeladen werden – er besitzt keinen Speichereffekt.

Das Aufladen der Lampe kann im Auto erfolgen – 12/24 V= - über den Zigarettenanzünder. Die Vorgehensweise in Bezug auf den Anschluss sowie das Aufladen ist analog wie bei der Verwendung eines Netzanschlussgeräts. Nach dem Aufladen trennen Sie die Lampe vom Auto-Netzteil. **Das Aufladen der Lampe im Auto über einen Auto-Adapter ist nur dann möglich, wenn sich das Auto nicht bewegt (wenn es steht) sowie bei ausgeschaltetem Motor. Auf keinen Fall darf die Lampe bei laufendem Motor aufgeladen werden sowie auch nicht, wenn sich das Auto bewegt.**

Die LED-Lichtquellen verfügt über eine Lebensdauer von 50 000 Stunden. Aus diesem Grund werden sie nicht ausgewechselt. Wenn die Lebensdauer abgelaufen ist, ist die Lampe komplett zu entsorgen.

Akku-Wechsel:

Der Akku-Wechsel darf nur durch einen erfahrenen Benutzer erfolgen – am besten durch einen Benutzer mit einer entsprechenden elektrotechnischen Qualifikation.

1. Beim Akku-Wechsel muss sich der Schalter von der Lampe auf "ausgeschaltet" befinden.
2. Entfernen Sie vorsichtig die Schrauben von der Rückabdeckung der Lampe und demontieren Sie diese.
3. Nehmen die das Akkupack heraus und ersetzen Sie dieses durch ein neues Akkupack in der gleichen Größe und mit den gleichen elektrischen Parametern. Der betreffende Akkumulator darf nur beim Hersteller gekauft werden. Verwenden Sie niemals Nichtoriginal-Zubehör. Achten Sie auf die Polarität beim Akku-Wechsel.
4. Die Montage erfolgt in umgekehrter Reihenfolge zur Demontage.

HINWEIS

- Vor der Verwendung muss die neue Lampe aufgeladen werden.
- **Das Aufladen der Lampe im Auto über einen Auto-Adapter ist nur dann möglich, wenn sich das Auto nicht bewegt (wenn es steht) sowie bei ausgeschaltetem Motor. Auf keinen Fall darf die Lampe bei laufendem Motor aufgeladen werden sowie auch nicht, wenn sich das Auto bewegt.**
- **Der Akku von der Lampe muss sich immer im aufgeladenen Zustand befinden, damit die Spannung nicht unter den Schwellenwert sinkt. Aus diesem Grund wird empfohlen, ihn mindestens einmal alle 3 Monate aufzuladen - auch wenn Sie die Lampe nicht benutzen.**
- Sofern die Lampe nicht oder nur schwach brennt, muss sie unverzüglich aufgeladen werden.
- Bei einer Beschädigung oder Zerstörung des Akkus aufgrund der Nichteinhaltung der vorgenannten Regeln, wird eine Reklamation der Lampe (des Akkus) innerhalb der Garantiezeit nicht anerkannt.
- Verwenden Sie das Netzanschlussgerät vom Typ TEKA006-0501000- nur zum Aufladen der Lampe und nicht zum Aufladen von Akkus, welche hierfür nicht bestimmt sind.
- Verwenden Sie das Netzanschlussgerät sowie auch den Auto-Adapter immer im trocknen Innenbereich.
- Achten Sie auf die richtige Polarität beim Akku-Wechsel.
- Werfen Sie den Akkumulator nicht ins Feuer, demontieren Sie ihn nicht und schließen Sie ihn nicht kurz.
- Wenn die Lebensdauer des Akkumulators abgelaufen ist, stellt er gefährlichen Abfall dar. Wenn die Lebensdauer des Akkumulators abgelaufen ist, geben Sie ihn nicht in den kommunalen Abfall, sondern bringen Sie ihn zu den Sammelstellen vor Ort - z. B. in das Geschäft, wo Sie die Lampe gekauft haben.
- Nachdem das Ende der Lebensdauer erreicht wurde, ist die komplette Lampe auf ökologische Weise zu entsorgen.
- Wenn die Lampe mit Wasser in Kontakt kommt, wechseln Sie den Akku aus und trocknen Sie den Innenbereich gründlich. Auf keinen Fall dürfen Sie die Lampe verwenden.
- Die Lampe ist nicht für Personen gedacht, welchen aufgrund einer körperlichen, geistigen oder mentalen Behinderung bzw. aufgrund von mangelnden Erfahrungen sowie Kenntnissen die normale Verwendung der Lampe nicht möglich ist, wenn sie nicht beaufsichtigt werden bzw. wenn sie bei der Verwendung des Elektrogeräts nicht durch eine verantwortliche Person in Bezug auf ihre Sicherheit entsprechend belehrt wurden. Kindern sollte nicht gestattet werden, mit der Lampe zu spielen.



Elektrogeräte sind nicht als unsortierter Kommunalabfall, sondern getrennt über die Sammel- und Rückgabesysteme zu entsorgen. Für aktuelle Informationen zu Sammelstellen wenden Sie sich an die örtlichen Behörden. Falls das Elektrogerät auf einer Mülldeponie gelagert wird, können gefährliche Stoffe in das Grundwasser sowie in die Lebensmittelkette gelangen und Ihre Gesundheit schädigen.

Lieferverzeichnis:

Handlampe
Netzspannungsquelle Typ TEKA006-0501000EUU;
Auto-Netzteil 12/24 V=
Ladekabel
Bedienungsanleitung



Специфікація

Зарядний ліхтарик стійкий щодо неохайної маніпуляції IP54, IK07(пил, бруд, водонепроникний, ударостійкий), тому ним можуть користуватися в автосервісах, технічних сервісах, особи з різними захопленнями і користуватися в автомобілі. В ліхтаріку знаходиться надзвичайно потужний 5Вт SMD LED (до 500 лм). 1Вт UV LED (395 nm) служить для швидкого виявлення витікаючої рідини з кондиціонера в автомобілях. Світильник має поворотну ніжку на 90° з 2-ма сильними магнітами і нековзною гумовою стрічкою. Висувний гак, який повертається на 360° і кліп для кріплення світильника на поясці. Час безперервного світіння коли повністю заряджений акумулятор становить близько 5-ти годин для SMD LED. Ліхтарик світить на відстань 30 м для SMD LED. Ліхтарик можливо заряджати або підзаряджати від мережі 100-240 В ~, 50/60 Гц, або від автомобільного прикурювача 12/24 В постійного струму. Ліхтариком можливо користуватися під час зарядки акумулятора.

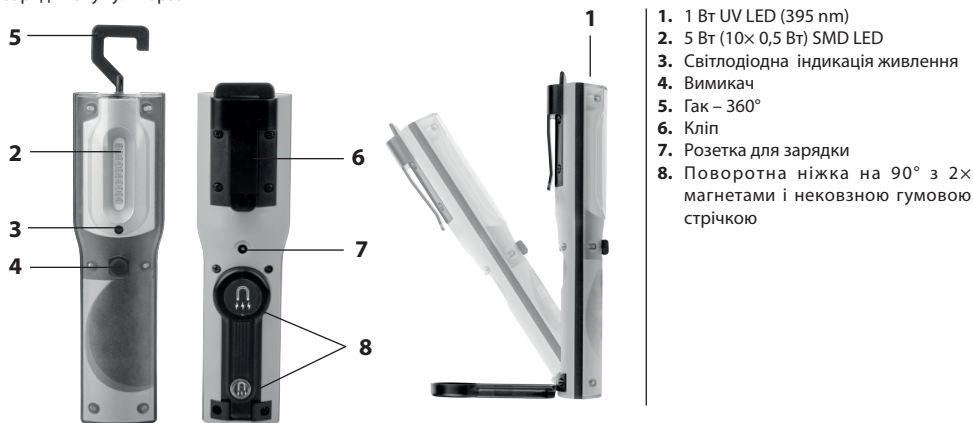

1. 1 Вт UV LED (395 nm)
2. 5 Вт (10× 0,5 Вт) SMD LED
3. Світлодіодна індикація живлення
4. Вимикач
5. Гак – 360°
6. Кліп
7. Розетка для зарядки
8. Поворотна ніжка на 90° з 2× магнетами і нековзною гумовою стрічкою

Технічна специфікація:

Джерело світла

Акумуляторний блок

Джерело живлення від мережі

Живлення від автомобіля

Джерело живлення від автомобіля

Робоча температура ліхтарика

Температура при зарядці ліхтарика

Розміри ліхтарика

Вага ліхтарика

5 Вт (10× 0,5 W) SMD LED (500 лм) + 1 Вт UV LED (395 nm)

Li-Ion 18650 – 3,7 В±/ 4 400 mAh

тип ТЕКА006-0501000ЕUU;

вхід 100–240 В~ 50/60 Гц, макс. 0,3 А

вихід 5 В= / 1 000 mA

12/24 В=

адаптор до автомобіля, вхід: 12/24 В=, вихід: 5 В= / 1 000 mA

від -5 °C до +45 °C

від 5 °C до +45 °C

38 × 56 × 211 мм

345 г (ліхтарик + AC/DC блок живлення + car adaptor)

Зарядка акумулятора

Перед тим як вперше використовувати ліхтарик або якщо він не світить, необхідно його зарядити. Акумулятор ліхтарика повинні зберігатися в зарядженому стані, щоб не допустити падіння напруги нижче порогового рівня. Тому рекомендується його заряджати принаймні один раз в 3-и місяці, навіть якщо ліхтариком не користуєтесь. **Зарядка повністю розрядженого акумулятора ліхтарика триває приблизно 5–6 годин (час зарядки залежить від того, наскільки розряджений акумулятор).** Заряджати ліхтарик необхідно в сухому приміщенні.

1. Підключіть блок живлення (тип ТЕКА006-0501000ЕUU) до мережі 100–240 В~, 50/60 Гц.
2. Вимикач ліхтарика перекиньте у положення вимкнено.
3. Штекер блоку живлення від мережі вставте до гнізда живлення ліхтаря - на ліхтарі розсвітиться червона кольольна

лампочка. Коли ліхтарик (акумулятор) повністю заряджений, світлодіодна лампочка світиться зеленим кольором.

4. Зарядивши, відключіть блок живлення від ліхтаря.

Акумулятор можливо підзаряджати – немає ефекту пам'яті

Ліхтарик можливо заряджати також в автомобілі – 12/24 В = через штекер прикурювача. Порядок підключення і зарядки ліхтаря аналогічний як і при користуванні блоком живлення від мережі. Коли акумулятор від автомобіля зарядиться, його відключіть. Заряджати ліхтарик в автомобілі за допомогою автомобільного адаптера дозволяється тільки тоді, коли автомобіль знаходиться в нерухомому стані (тоді коли він стоїть) і коли двигун автомобіля вимкнений. Ні в якому разі не дозволяється заряджати ліхтарик, коли двигун автомобіля працює та коли автомобіль рухається.

Строк експлуатації світлодіодів 50 000 годин, тому вони не замінюються. Після використання цілий ліхтарик потрібно зліквідувати.

Заміна акумулятора:

Краще, щоб акумулятор вимінював користувач котрий це вміє, найкраще особа з кваліфікацією електрик

1. При вимінюванні акумулятора перемикач вимикача ліхтарика в положення вимкнено.
2. Обережно зніміть гвинти із задньої кришки ліхтарика та розберіть ліхтарик.
3. Вийміть акумуляторний батарейковий блок і замініть його новим однакового розміру та електричних параметрів. Даний акумулятор повинен бути куплений тільки у виробника. Ніколи не використовуйте не маркові запасні частини. Дбайте на правильну полярність при вимінюванні акумулятора.
4. Для збирання ліхтарика використовуйте зворотні кроки як при розбиранні.



ПОПЕРЕДЖЕННЯ

- Новий ліхтарик перед використанням необхідно зарядити.
- Заряджайте ліхтар з автомобіля за допомогою автомобільного адаптера можливо тільки тоді, коли автомобіль знаходиться в нерухомому стані (при стоянні) і вимкненому двигуні автомобіля. Ні в якому разі ліхтар не дозволяється заряджати, коли двигун автомобіля ввімкнутий, ні тоді коли транспортний засіб рухається.
- Акумулятор ліхтарика повин зберігатися в зарядженому стані, щоб не допустити падіння напруги нижче порогового рівня. По цій причині рекомендується його заряджати прийаймі, один раз в три місяці, навіть якщо ліхтариком не користуєтеся.
- У випадку, якщо ліхтарик світить слабо, мигає або взагалі не світить, зразу ж необхідно ліхтарик заряджати
- Якщо із-за недотримання вищевказаних правил, пошкодиться або зіпсується акумулятор, гарантійний строк ліхтарика (акумулятора), не буде дійсним.
- Блок живлення від мережі тип ТЕКА006-0501000EUU використовуйте тільки для зарядження ліхтарика, не заряджайте батарейки, котрі для цього пристрою не призначені.
- Блок живлення від мережі і адаптер для автомобіля, використовуйте в сухих внутрішніх просторах.
- При заміні акумулятора, дбайте на правильну полярність.
- Акумулятор не викидайте у вогонь, його не розбирайте та не робіть укоротке замикання.
- Акумулятор після використання стає небезпечним відходом. Після користування ним, його не викидайте у сміття, але поверніть у місця для цього призначені – напр. в магазин, де ви цей ліхтарик купили.
- Після завершення терміну служби ліхтарика, його цілого необхідно зліквідувати екологічно безпечним способом.
- Якщо в ліхтарик потрапляє вода, вийміть акумулятор і внутрішнє місце повністю висушіть, але в такому разі ліхтарик не використовуйте.
- Цей пристрій не призначений для користування особам (включно дітей), для котрих фізична, почуттєва чи розумова нездібність, чи не достаток досвіду та знань забороняє ним безпечно користуватися, якщо така особа не буде підглядом, чи якщо не була проведена для неї інструктаж відносно користування споживачем відповідною особою, котра відповідає за її безпечність. Необхідно дивитися за дітьми, щоб вони з пристроєм не гралися.



Електроприлади не викидайте, як не сортовані побутові відходи, для цього використовуйте назначені пункти збору відходів. Для отримання актуальної інформації про пункти збору, ви можете звернутися у місцеві органи. Якщо електричні прилади зберігаються на звалищах сміття, небезпечні речовини можуть просочитися у підземні води та потрапити у харчовий ланцюг, і цим завдати шкоди вашому здоров'ю та спокійному життю.

Список поставки:

Ліхтарик

Джерело живлення від мережі тип ТЕКА006-0501000EUU

Джерело живлення від автомобіля 12/24 В=

Кабель для зарядки

Керівництво



Specificații

Lampa reîncărcabilă este rezistentă la manipulare neglijentă IP54, IK07 (praf, murdărie, rezistență la apă, rezistență la ger), fiind de aceea potrivită pentru service de automobile, tehnicieni, amatori, precum și în mașină. Lampa dispune de 5 W SMD LED (până la 395 nm). 1W UV LED (395 nm) servește la detectarea facilă a scurgerii de lichide la climatizarea automobilelor. Lampa are corp cu rotație de 90° cu 2 magneti puternici și bandă de cauciuc antiderapantă. Cârligul glisant care se poate roti cu 360° și clemă pentru agățarea lămpii de curea. Durata de luminare neîntreruptă cu acumulator deplin încărcat este de aproximativ 5 ore pentru SMD LED. Raza lămpii este de 30 m pentru SMD LED. Lampa se poate încărca, eventual reîncărca de la rețeaua de 100–240 V~, 50/60 Hz, sau din priza de mașină de 12/24 V=. Lampa se poate folosi în timpul încărcării acumulatorului.

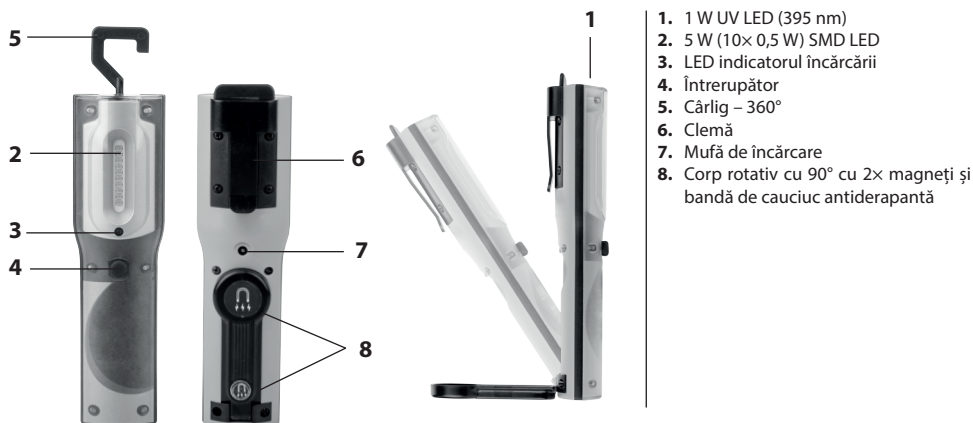

1. 1 W UV LED (395 nm)
2. 5 W (10× 0,5 W) SMD LED
3. LED indicatorul încărcării
4. Întrerupător
5. Cârlig – 360°
6. Clemă
7. Mufă de încărcare
8. Corp rotativ cu 90° cu 2× magneti și bandă de cauciuc antiderapantă

Specificații tehnice:

Sursa de lumină

5 W (10× 0,5 W) SMD LED (500 lm) + 1 W UV LED (395 nm)

Pachet acumulatori

Li-Ion 18650 – 3,7 V~/ 4 400 mAh

Sursa de alimentare rețea

tip TEKA006-0501000EUU;

intrare 100–240 V~ 50/60 Hz, max. 0,3 A

ieșire 5 V~/ 1 000 mA

Încărcare din mașină

12/24 V=

Sursa de alimentare în mașină

adaptor de mașină, intrare: 12/24 V=, ieșire: 5 V~/ 1 000 mA

Temperatura de funcționare a lămpii

-5 °C la +45 °C

Temperatura de încărcare a lămpii

5 °C la +45 °C

Dimensiunile lămpii

38 × 56 × 211 mm

Greutatea lămpii

345 g (lampa + AC/DC sursa de alimentare + car adaptor)

Încărcarea acumulatorului

Înainte de prima utilizare, sau dacă lampa nu luminează, lampa trebuie reîncărcată. **Este necesar ca acumulatorul lămpii să fie menținut în stare încărcată, pentru a nu se ajunge la scăderea tensiunii sub nivelul limită. Din acest motiv recomandăm încărcarea de cel puțin o dată la 3 luni, chiar dacă nu utilizați lampa.** Încărcarea acumulatorului total descărcat durează aproximativ 5-6 ore (perioada de încărcare depinde de starea acumulatorului). Încărcați lampa în spații interioare uscate.

1. Conectați sursa de alimentare rețea (tip TEKA006-0501000EUU) la rețeaua de 100–240 V~, 50/60 Hz.
2. Comutați întrerupătorul lămpii în poziția oprit.
3. Fișa sursei de alimentare de rețea o introduceți în mufa de alimentare a lămpii – pe lămpă se aprinde lumina de control roșie. Dacă lampa (acumulatorul) este bine încărcată, indicatorul LED luminează verde.
4. După încărcare deconectați sursa de alimentare de la lămpă.

Acumulatorul se poate reîncărca continuu – nu are efect de memorie.

Lampa se poate încărca și în mașină – 12/24 V= prin priza de brichetă. Procedul de conectare și încărcare este asemănător ca la folosirea sursei de alimentare de rețea. După încărcare deconectați sursa de alimentare de mașină. **Încărcarea lămpii din mașină cu ajutorul adaptorului de mașină este posibilă doar atunci, când mașina nu se află în mișcare (când stă) și cu motorul mașinii oprit. Nu încărcați în niciun caz lampa cu motorul mașinii pornit, nici când vehiculul se află în mișcare.**

Sursele de lumină LED au o fiabilitate de 50 000 de ore, de aceea, nu se înlocuiesc. După uzare lampa se lichidează complet.

Înlocuirea acumulatorului:

Înlocuirea acumulatorului ar trebui efectuată doar de un utilizator îndemânatic, de preferat cu o calificare electrotehnică.

1. La înlocuirea acumulatorului comutați lampa în poziția oprit.
2. Îndepărtați cu atenție șuruburile din capacul din spate și desfaceți lampa.
3. Scoateți acumulatorul și înlocuiți-l cu unul nou de aceeași dimensiuni și parametri electrotehnici. Acumulatorul respectiv trebuie procurat doar de la producător. Nu folosiți accesorii neoriginale. Atenție la polaritatea corectă la înlocuirea acumulatorului.
4. Pentru asamblarea lămpii procedați invers decât la demontare.



AVERTIZARE

- Lampa nouă trebuie încărcată înainte de utilizare.
- **Încărcarea lămpii din mașină cu ajutorul adaptorului de mașină se poate folosi numai atunci, când mașina nu se află în mișcare (când stă) și cu motorul mașinii oprit. Nu încărcați în niciun caz lampa cu motorul mașinii pornit, nici când vehiculul se află în mișcare.**
- **Acumulatorul lămpii trebuie menținut în stare încărcată, pentru a nu se ajunge la scăderea tensiunii sub nivelul limită. Din acest motiv recomandăm încărcarea cel puțin o dată la 3 luni, chiar dacă nu utilizați lampa.**
- În cazul în care lampa nu luminează ori luminează slab, trebuie încărcată imediat.
- Dacă se ajunge la deteriorarea sau distrugerea acumulatorului datorită nerespectării regulilor de mai sus, nu va fi admisă reclamația de garanție a lămpii (acumulatorului).
- Sursa de alimentare de rețea tip TEKA006-0501000EUU o folosiți doar pentru încărcarea lămpii, nu încărcați bateriile care nu sunt destinate acestui scop.
- Folosiți sursa de alimentare de rețea și adaptorul de mașină doar în spații interioare uscate.
- La înlocuirea acumulatorului respectați polaritatea corectă.
- Nu aruncați acumulatorul în foc, nu-l dezmembrați sau scurtcircuitați.
- Acumulatorul uzat devine deșeu periculos. După scoaterea din uz nu-l aruncați la deșeurile comunale curente, predați-l la bazele de recepție – de ex. la magazinul în care ați cumpărat lampa.
- După încetarea viabilității lampa o lichidați complet în mod ecologic.
- Dacă în lampă pătrunde apa, scoateți acumulatorul și uscați bine spațiul interior. În niciun caz nu folosiți lampa.
- Lampa nu este destinată utilizării de către persoane a căror capacitate fizică, senzorială sau mentală, ori experiența și cunoștințele insuficiente împiedică utilizarea ei în siguranță, dacă nu vor fi supravegheate sau dacă nu au fost instruite privind utilizarea aparatului de către persoana responsabilă de securitatea acestora. Asigurați ca lampa să nu fie folosită de copii drept jucărie.



Nu aruncați consumatoare electrice la deșeurile comunale nesortate, folosiți bazele de recepție a deșeurilor sortate. Pentru informații actuale privind bazele de recepție contactați organele locale. Dacă consumatoarele electrice sunt depozitate la stocuri de deșeurile comunale, substanțele periculoase se pot infiltra în apele subterane și pot să ajungă în lanțul alimentar, periclitând sănătatea și confortul dumneavoastră.

Conținutul pachetului:

Lampa

Sursa de alimentare rețea tip TEKA006-0501000EUU

Sursa de încărcare în mașină 12/24 V=

Cablu de încărcare

Instrucțiuni



Specifikācija

Uzlādējamais lukturis ir noturīgs pret sliktiem apstākļiem, pateicoties IP54, IK07 aizsardzībai (pret putekļiem, dubļiem, ūdeni, triecieniem), tāpēc tas ir piemērots autoservisiem, tehniķiem, remontstrādniekiem, kā arī lietošanai automobiļi. Lukturis ir aprīkots ar jaudīgu 5 W SMD LED spuldzi (līdz 500 lm). 1 W UV LED spuldzi (395 nm) izmanto, lai viegli noteiktu šķidrums noplūdi no automobiļa gaisa kondicionētāja. Luktura galveno daļu var pagriezt par 90° un tā ir aprīkota ar diviem jaudīgiem magnētiem un pretslīdes gumiju. Lukturis ir aprīkots arī ar pagarināmu āķi, kas rotē 360°, kā arī piespraudi luktura piestiprināšanai pie jostas. Ja luktura akumulators ir pilnībā uzlādēts, izmantojot SMD LED spuldzi, tas var nepārtraukti spīdēt aptuveni piecas stundas. SMD LED spuldzes izgaismošanas diapazons ir līdz 30 m. Lukturis iespējams atkārtoti uzlādēt no 100–240 V~, 50/60 Hz tīkla vai automobiļa akumulatora ar 12/24 V=. Lukturis var lietot akumulatora uzlādes laikā.

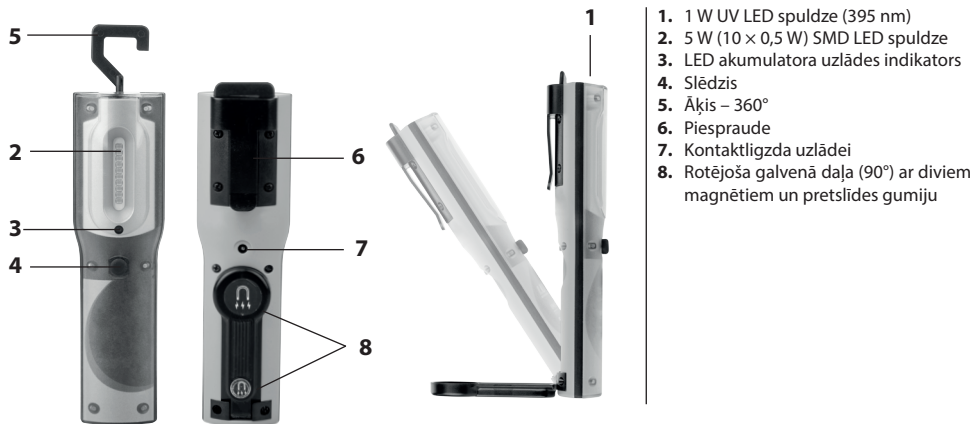

1. 1 W UV LED spuldze (395 nm)
2. 5 W (10 × 0,5 W) SMD LED spuldze
3. LED akumulatora uzlādes indikators
4. Slēdzis
5. Āķis – 360°
6. Piespraudne
7. Kontaktligzda uzlādei
8. Rotējoša galvenā daļa (90°) ar diviem magnētiem un pretslīdes gumiju

Specifikācija:

Gaismas avots	5W(10×0,5W) SMD LED spuldze (500 lm) + 1 W UV LED spuldze (395 nm)
Akumulators	Litija jonu 18650 – 3,7 V=~/4 400 mAh
Tīkla strāvas padeves avota tips:	TEKA006-0501000EUU;
	ievade 100–240 V~ 50/60 Hz, maks. 0,3 A;
	izvade 5 V~/1 000 mA
	12/24 V=
Uzlāde no automobiļa	
Automobiļa strāvas padeves automobiļa adapters, ievade:	12/24 V=, izvade: 5 V~/1 000 mA
Luktura lietošanas temperatūra:	-5 līdz +45 °C
Luktura uzlādes temperatūra	-5 līdz +45 °C
Luktura izmērs	38 × 56 × 211 mm
Luktura svars	345 g (lukturis + AC/DC strāvas padeves avots + automobiļa adapters)

Akumulatora uzlāde

Lukturis jāuzlādē pirms pirmās lietošanas reizes un ja spuldze vairs nedeg. **Luktura akumulatoram jābūt uzlādētam, lai novērstu sprieguma pazemināšanos zem pieļaujama līmeņa. Tāpēc ieteicams uzlādēt lampu vismaz reizi trijos mēnešos arī tad, ja tā netiek lietota.** Pilnībā izlādēta akumulatora uzlādei nepieciešamas aptuveni 5–6 stundas (uzlādes laiks ir atkarīgs no tā, cik zems ir akumulatora uzlādes līmenis). Uzlādējiet lukturis sausā vietā iekštelpās.

1. Pieslēdziet tīkla strāvas adapteru (tips TEKA006-0501000EUU) 100–240 V~, 50/60 Hz tīklam.
2. Pagrieziet luktura slēdzi pozīcijā Off (Izslēgt).
3. Pieslēdziet tīkla strāvas adapteru luktura strāvas savienotājam – lampiņa iedegties sarkanā krāsā. Kad lukturis (akumulators) ir pilnībā uzlādēts, LED lampiņa iedegties zaļā krāsā.

4. Pēc uzlādes atvienojiet adapteru no luktura.
Akumulatoru var uzlādēt intermitējoši – tam nav atmiņas efekta.

Lukturi var uzlādēt arī automobiļi – 12/24 V= ar mazāka sprieguma rozeti. Savienošana un uzlādes procedūra ir līdzīga kā izmantojot tīkla adapteru. Pēc uzlādes atvienojiet automobiļa adapteru. **Lukturi var uzlādēt ar automobiļa adaptera starpniecību tikai tad, ja transportlīdzeklis neatrodas kustībā un tam ir izslēgts dzinējs. Nekādā gadījumā neuzlādējiet lukturi, ja darbojas automobiļa dzinējs vai automobilis atrodas kustībā.**

LED lampiņas kalpo 50 000 stundas un tās nav jāuzlādē. Pēc izdegšanas lampiņa jāutilizē.

Akumulatora nomaīņa:

Akumulatoru drīkst nomainīt tikai kvalificēta persona, ideālā gadījumā – elektrotehnikas speciālists.

1. Nomainot akumulatoru, pagrieziet luktura slēdzi pozīcijā Off.
2. Uzmanīgi izņemiet skrūves no luktura aizmugurējā vāciņa un izjauciet lukturi.
3. Izņemiet akumulatoru un aizstājiet to ar citu tāda paša izmēra un elektrisko parametru akumulatoru. Jaunais akumulators jāiegādājas tikai no ražotāja. Izmantojiet tikai oriģinālās detaļas. Akumulatora nomaīņas laikā ievērojiet pareizu polaritāti.
4. Salieciet lukturi atpakaļ pretēji izjaukušanas secībai.

BRĪDINĀJUMI!

- Pēc iegādes lukturis jāuzlādē pirms pirmās lietošanas reizes.
- **Lukturi var uzlādēt ar automobiļa adaptera starpniecību tikai tad, ja transportlīdzeklis neatrodas kustībā un tam ir izslēgts dzinējs. Nekādā gadījumā neuzlādējiet lukturi, ja darbojas automobiļa dzinējs vai automobilis atrodas kustībā.**
- **Luktura akumulatoram jābūt uzlādētam, lai novērstu sprieguma pazemināšanos zem pieļaujamā līmeņa. Tāpēc ieteicams uzlādēt lampu vismaz reizi trijos mēnešos arī tad, ja tā netiek lietota.**
- Ja lukturis nespīd vai spīd vāji, nekavējoties uzlādējiet to.
- Ja akumulators ir bojāts vai iznīcināts iepriekšminēto noteikumu neievērošanas dēļ, uz to neattiecas luktura (akumulatora) garantija.
- Izmantojiet tīkla adapteru TEKA006-0501000EUU tikai luktura uzlādei; neuzlādējiet akumulatorus, kas tam nav paredzēti.
- Tīkla adapters un automobiļa adapters jāuzglabā sausās telpās.
- Akumulatora nomaīņas laikā ievērojiet pareizu polaritāti.
- Nemetiet akumulatoru uguni, neizjauciet un nepakļaujiet to īsslēgumam.
- Kad akumulators ir tukšs, tas kļūst par bīstamu atkritumu. Neizmetiet akumulatoru sadzīves atkritumos pēc lietošanas. Nododiet akumulatoru pieņemšanas punktā, piemēram, veikalā, kurā iegādājāties lukturi.
- Pēc kalpošanas laika beigām lukturis ekoloģiski jāutilizē.
- Ja luktura iekšpusē iekļūst ūdens, izņemiet akumulatoru un rūpīgi izžāvējiet luktura iekšpusi. Nekādā gadījumā neizmantojiet lukturi.
- Lukturis nav paredzēts izmantošanai personām, kuru fiziskā, uztveres vai garīgā nespēja vai pieredzes un zināšanu trūkums neļauj to droši lietot, ja vien šīs personas neuzrauga vai norādījumus par ierīces lietošanu tām nesniedz par viņu drošību atbildīgā persona. Bērni nedrīkst spēlēties ar lukturi.



Neizmetiet elektriskās ierīces pie nešķirotajiem sadzīves atkritumiem. Lai iegūtu jaunāko informāciju par savākšanas punktiem, sazinieties ar vietējo pašvaldību. Ja elektriskās ierīces tiek izmestas sadzīves atkritumos, bīstamās vielas var iekļūst gruntsūdeņos, iekļūt barības ķēdē un kaitēt jūsu veselībai un labsajūtai.

Komplektācija:

Lukturis

Tīkla strāvas padeves avota tips: TEKA006-0501000EUU

Automobiļa adapters, 12/24 V=

Uzlādes kabelis

Lietošanas instrukcija



Specifikācijas

Īkraunamas žibintas gali būti naudojamas sudėtingomis sąlygomis (atsparus dulkešms, purvui, vandeniui) dėl IP54, IK07 apsaugos, todėl tinkamas technikas, ūkvedžiams, taip pat naudoti automobilyje ar automobilių techninės priežiūros dirbtuvėse. Žibinte sumontuota galinga 5 W SMD LED lempa (iki 500 lm). 1 W UV LED lempa (395 nm) yra naudojama nustatyti automobilio oro kondicionavimo skysčių nutekėjimą. Žibintą galima pasukti 90° kampu, prie jo korpuso pritvirtinti 2 stiprūs magnetai ir neslystanti guminė juosta. Prie žibinto taip pat pritvirtintas pailginamas kablys, sukamas 360° kampu, bei kabliukas pasikabinti žibintą ant diržo. Visiškai įkrautas žibintas gali šviesti nepertraukiamai maždaug 5 valandas, jei naudojama SMD LED lempa. SMD LED lempos apšvietimo spindulys yra 30 m. Žibintas gali būti įkraunamas iš 100–240 V~, 50/60 Hz tinklo arba iš automobilio lizdo 12/24 V=. Žibintas gali būti naudojamas įkrovimo metu.

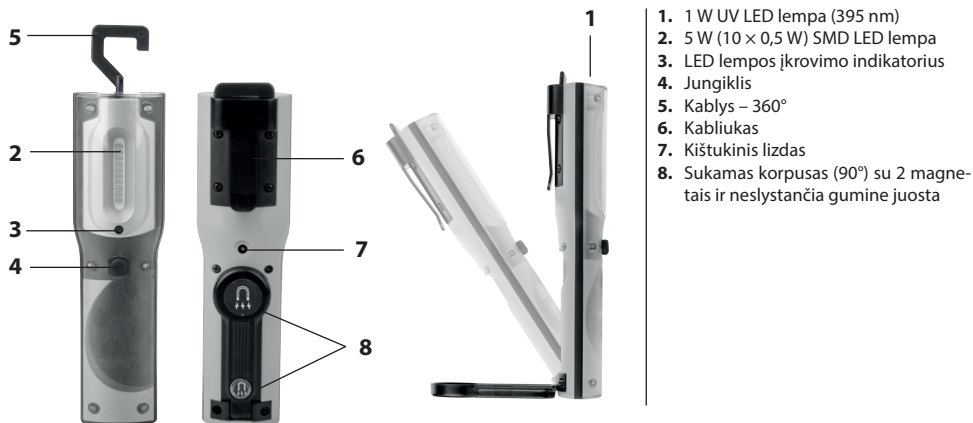

1. 1 W UV LED lempa (395 nm)
2. 5 W (10 × 0,5 W) SMD LED lempa
3. LED lempos įkrovimo indikatorius
4. Jungiklis
5. Kablys – 360°
6. Kabliukas
7. Kištukinis lizdas
8. Sukamas korpusas (90°) su 2 magnetais ir neslystančia gumine juosta

Specifikacijos:

Šviesos šaltinis

Akumuliatoriaus paketas

Tinklo maitinimo šaltinis TEKA006-0501000EUU tipo;

Įkrovimas iš automobilio

Automobilinio maitinimo tiekimo adapteris, įėjimas:

Žibinto darbinė temperatūra:

Žibinto įkrovimo temperatūra

Žibinto dydis

Žibinto svoris

5W (10 × 0,5W) SMD LED lempa (500 lm) + 1 W UV LED lempa (395 nm)

Li-Ion 18650 – 3,7 V= / 4 400 mAh

įėjimas 100–240 V~ 50/60 Hz, maks. 0,3 A

išėjimas 5 V= / 1 000 mA

12/24 V=

12/24 V=, išėjimas: 5 V= / 1 000 mA

nuo –5 °C iki 45 °C

nuo 5 °C iki 45 °C

38 × 56 × 211 mm

345 g (žibintas + AC/DC maitinimo šaltinis + automobilio adapteris)

Akumuliatoriaus įkrovimas

Žibintas turi būti įkrautas prieš naudojant jį pirmą kartą arba jei jis nešviečia. Žibinto akumuliatorius turi būti laikomas įkrautas, siekiant užkirsti kelią įtampos kritimui žemiau numatytos ribos. Todėl yra rekomenduojama įkrauti žibintą ne rečiau kaip kartą per 3 mėnesius, net kai jis nenaudojamas. Visiškai iškrauto akumuliatoriaus įkrovimas trunka maždaug 5–6 valandas (įkrovimo laikas priklauso nuo išsekimo laipsnio). Žibintą įkraukite sausose patalpose.

1. Įjunkite tinklo maitinimo adapterį (tipas TEKA006-0501000EUU) į 100–240 V~, 50/60 Hz tinklą.

2. Nustatykite žibinto jungiklį į padėtį „išjungtas“.

3. Prijunkite tinklo maitinimo adapterį prie žibinto maitinimo jungties – įsijungs raudona lemputė. Kai žibintas (akumuliatorius) bus visiškai įkrautas, LED taps žalias.

4. Po įkrovimo atjunkite adapterį nuo žibinto.

Akumuliatorius gali būti įkraunamas kiekvieną kartą iš naujo – jis neturi atminties efekto.

Žibintas taip pat gali būti įkraunamas automobilyje – 12/24 V= per žiebtuvėlio lizdą. Prijungimo ir įkrovimo procedūra yra tokia pati kaip ir naudojant tinklo adapterį. Po įkrovimo atjunkite automobilio adapterį. **Žibintas gali būti įkraunamas naudojant automobilių adapterį tik tada, kai transporto priemonė stovi ir variklis yra išjungtas. Jokių būdu negalima žibinto įkrauti, kai automobilio variklis veikia ar automobilis važiuoja.**

LED šviesos šaltiniai tarnauja 50 000 valandų ir turi būti įkraunami pakartotinai. Visas žibintas gali būti išmestas pabaigus jį naudoti.

Akumulatoriaus pakeitimas:

Akumuliatorių turėtų keisti tik kvalifikuotas specialistas, idealiu atveju, turintis elektros inžinieriaus kvalifikaciją.

1. Keisdami akumuliatorių žibinto jungiklį nustatykite į padėtį „išjungtas“.
2. Atsargiai išsukite varžtus iš užpakalinės žibinto dalies ir išardykite žibintą.
3. Išimkite akumulatoriaus paketą ir pakeiskite jį tokių pačių matmenų ir elektrinių parametrų nauju akumulatoriumi. Naujas akumulatorius turėtų būti įsigytas tik iš gamintojo. Niekada nenaudokite neoriginalių dalių. Įsitinkinkite, kad keičiant akumuliatorių teisingai įvertinote poliškumą.
4. Surinkite žibintą atvirkštine išmontavimo tvarka.



PERSPĖJIMAS

- Naujas žibintas pirmiausia turi būti įkrautas prieš naudojimą.
- **Žibintas gali būti įkraunamas naudojant automobilių adapterį tik tada, kai transporto priemonė stovi ir variklis yra išjungtas. Jokių būdu negalima žibinto įkrauti, kai automobilio variklis veikia ar automobilis važiuoja.**
- **Žibinto akumulatorius turi būti laikomas įkrautas, siekiant užkirsti kelią įtampos kritimui žemiau numatytos ribos. Todėl yra rekomenduojama įkrauti žibintą ne rečiau kaip kartą per 3 mėnesius, net kai jis nenaudojamas.**
- Jei žibintas nešviečia ar šviečia silpnai, nedelsiant jį įkraukite.
- Jei akumulatorius sugadintas ar sunaikintas dėl minėtų taisyklių nesilaikymo, skundai per garantinį laikotarpį dėl žibinto (akumulatoriaus) nebus tenkinami.
- Žibinto įkrovimui naudokite tik tinklo adapterį TEKA006-0501000EUU tipo; nenaudokite įkrovimui baterijų, neskirtų šiam tikslui.
- Automobilių ir tinklo adapteriai turi būti naudojami tik sausose uždaroje patalpose.
- Įsitinkinkite, kad keičiant akumuliatorių teisingai įvertinote poliškumą.
- Nemeskite akumulatoriaus į ugnį, neardykite jo ir nesukelkite trumpojo jungimo.
- Po išieškojimo akumulatorius tampa pavojingomis atliekomis. Po išieškojimo neišmeskite akumulatorius į buitinius atliekoms skirtus konteinerius. Pristatykite akumuliatorių į specialias surinkimo vietas, pvz., į parduotuvę, kur buvo pirktas žibintas.
- Visas žibintas turi būti ekologiškai sunaikintas, pasibaigus jo tarnavimo laikui.
- Jei į žibinto vidų patektų vandens, išimkite akumuliatorių ir kruopščiai išdžiovinkite žibinto vidų. Jokių būdu nenaudokite žibinto.
- Žibintas nėra skirtas naudoti asmenims, turintiems fizinę, jutiminę arba protinę negalią, taip pat neturintiems patirties ir žinių, kurios reikalingos saugiam naudojimui, nebent už tokių asmenų saugumą atsakingas asmuo juos prižiūri arba nurodo, kaip naudotis žibintu. Vaikams neturėtų būti leidžiama žaisti su žibintu.



Neišmeskite elektros prietaisų kaip neišrūšiuotų buitinių atliekų, naudokitės išrūšiuotų atliekų surinkimo skyriais. Norėdami gauti naujausią informaciją apie surinkimo punktus, susisiekite su vietinėmis valdžios institucijomis. Jei elektriniai prietaisai išmetami į buitinių atliekų sąvartyną, pavojingos medžiagos gali ištekėti į požeminį vandenį, patekti į maisto grandinę ir pakenkti jūsų sveikatai..

Pristatymo pakuotė:

Žibintas

Tinklo maitinimo šaltinis TEKA006-0501000EUU tipo

Automobilio adapteris 12/24 V=

Įkrovimo kabelis

Naudojimo instrukcija

GARANCIJSKA IZJAVA

1. Izjavljamo, da jamčimo za lastnosti in brezhibno delovanje v garancijskem roku.
2. Garancijski rok prične teči z datumom izročitve blaga in velja 24 mesecev.
3. **EMOS SI d.o.o.** jamči kupcu, da bo v garancijskem roku na lastne stroške odpravil vse pomanjkljivosti na aparatu zaradi tovarniške napake v materialu ali izdelavi.
4. Za čas popravila se garancijski rok podaljša.
5. Če aparat ni popravljen v roku 45 dni od dneva prijave okvare lahko prizadeta stranka zahteva novega ali vračilo plačanega zneska.
6. Garancija preneha, če je okvara nastala zaradi:
 - nestrokovnega-nepooblaščenega servisa
 - predelave brez odobritve proizvajalca
 - neupoštevanja navodil za uporabo aparata
7. Garancija ne izključuje pravic potrošnika, ki izhajajo iz odgovornosti prodajalca za napake na blagu.
8. Če ni drugače označeno, velja garancija na ozemeljskem območju Republike Slovenije.
9. Proizvajalec zagotavlja proti plačilu popravilo, vzdrževanje blaga, nadomestne dele in priklopne aparate tri leta po poteku garancijskega roka.
10. Naravna obraba aparata je izključena iz garancijske obveznosti. Isto velja tudi za poškodbe zaradi nepravilne uporabe ali preobremenitve.

NAVODILA ZA REKLAMACIJSKI POSTOPEK

Lastnik uveljavlja garancijski zahtevek tako, da ugotovljeno okvaro prijavi pooblaščenim delavnicam (**EMOS SI d.o.o.**, Ob Savinji 3, 3313 Polzela) pisno ali ustno. Kupec je odgovoren, če s prepozno prijavo povzroči škodo na aparatu. Po izteku garancijskega roka preneha pravica do uveljavljanja garancijskega zahtevka. Priložen mora biti potrjen garancijski list z originalnim računom.

EMOS SI d.o.o. se obvezuje, da bo aparat zamenjal z novim, če ta v tem garancijskem roku ne bi deloval brezhibno.

ZNAMKA: _____ Polnilna LED svetilka _____

TIP: _____ **E4015-3L** _____

DATUM IZROČITVE BLAGA: _____

Servis: **EMOS SI, d.o.o.**, Ob Savinji 3, 3313 Polzela, Slovenija

tel: +386 8 205 17 21

e-mail: naglic@emos-si.si